













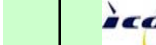

















Lampiran 1 : Perbandingan Layanan Metro Carrier Ethernet Services Existing







Competitor	Indosat 	IndosatM2 	Lintasarta 	XL 	Biznet 	ICON+ 	CBN 	First Media 
	1	2	3	4	5	6	7	8
Definisi Metro Ethernet	Layanan komunikasi data berbasis IP dalam kota dengan kecepatan tinggi dan biaya yang ekonomis. (Multi service with single connection)	IM2 IndosatNet Metro Broadband Internet adalah layanan dan IP VPN 24 jam di lokasi – lokasi Gedung POP (<i>Point of Presence</i>) IM2 yang bekerja -sama dengan mitra IM2 dengan Managed Aggregate Sharing Bandwidth langganan ber-ratio 1:2	Layanan berbasis Ethernet di WAN / MAN Konektivitas any-to-any dengan BW Layanan diatas 2 Mbps serta dapat diatur sesuai kebutuh-an, Tanpa mengganti interface. Fleksibilitas (satu UNI - customer port) berupa Ethernet interface di sisi pelanggan Bagian dari connectivity solution	Layanan point-to-point dan end-to-end berbasis metro ethernet dengan BW mulai dari 64Kbps hingga 1Gbps.	Jaringan Biznet Metro Ethernet menggunakan teknologi berbasis Ethernet dengan konfigurasi “cincin” dengan failover selama 50 ms jika gangguan pada kabel terdeteksi. Jaringan Biznet Metro Ethernet dapat memberikan layanan Triple Play yang terdiri dari Data	Solusi jaringan data dengan kapasitas besar, yang mengkombinasikan teknologi optical transport, giga ethernet switching, dan IP Network.	CBN Metro Ethernet that utilizes CBN fiber optics network, which has also covered most parts of Jakarta. It has been proven that such technology is still the best option for building a local-loop network due to its stability with very low delay time.	Datacomm services solution is a comprehensive solution for point-to-point data communication between offices. The solutions are implemented for many ranges of customers from small to big corporate. Serves metro Ethernet network between offices with vario
Technology	Ethernet over MPLS	Ethernet over MPLS	Ethernet over NG SDH	Ethernet over MPLS	Ethernet over MPLS	Ethernet over MPLS	Ethernet over MPLS	Ethernet over MPLS
Jenis Layanan Metro	1. E-Line Service: Private Line Services, Ethernet Internet Akses, Point-to-point VPNs. 2. E-LAN Service: Multipoint VPNs, Transparent LAN Services.	1. Layanan Jaringan E-Line E-LAN 2. Layanan Internet E-Line E-LAN	1. E-Line Service: Point-to-point 2. E-LAN Service: Any-to-any	1. E-Line Service: Point-to-point 2. E-LAN Service: Any-to-any	1. Layanan Jaringan E-Line E-LAN 2. Layanan Internet E-Line E-LAN	1. Layanan Jaringan E-Line 2. Layanan Internet E-Line	1. Layanan Jaringan E-Line E-LAN 2. Layanan Internet E-Line E-LAN	1. Layanan Jaringan E-Line E-LAN 2. Layanan Internet E-Line E-LAN





Competitor	Indosat 	IndosatM2 	Lintasarta 	XL 	Biznet 	ICON+ 	CBN 	First Media 
	1	2	3	4	5	6	7	8
Produk & Fitur	<p>1. Premium Ethernet Point to Point (L2-VPN) Virtual leased line, koneksi sirkit sewa point to point baik inner city</p> <p>2. Premium Ethernet MultiPoint (L2-VPN) Koneksi multipoint baik untuk Metro Ethernet (<i>inner city</i>)</p> <p>3. IPVPN (Intrernet Protocol Virtual Private Network) (L3 VPN) Layanan internet akses yang ditujukan bagi pelanggan yang mengutamakan kualitas layanan</p>	<p>1. IM2 IndosatNet Metro Internet Broadband POP Internet services</p> <p>2. IM2-Link IPVPN Sirkit sewa multipoint untuk IP application</p>	<p>1. High Speed Metro Ethernet</p> <p>2. High Speed VPN Multi Service</p> <p>3. LINTASARTAnet-High Speed Internet</p>	<p>1.Domestic Xlnet Leased Line Service - Koneksi Point-to-point service antar POP XL, pelanggan menyediakan sendiri jaringan last-milenya</p> <p>2.Xlnet - Internet Dedicated Connection Akses internet broadband dengan pelayanan one stop solution dimana XL menyediakan koneksi internet dan jaringan lokal berkecepatan tinggi ke NOC XL</p>	<p>1. MetroNET : Layanan Akses Internet Sharing (E-LAN)</p> <p>2. Dedicated Line Layanan Internet Dedicated</p> <p>3. Dedicated Line Premium (E-Line) Layanan Internet Routing Premium dengan rute-rute langsung ke beberapa negara seperti Singapura, Jepang dan Hongkong</p> <p>4. MetroWAN : Layanan local loop yang berbasis pada teknologi Ethernet, dapat menghubungkan beberapa lokasi pada cakupan Biznet Metro Building dan Biznet Metro FTTH</p>	<p>1. IP VPN MPLS Layanan berbasis IP-MetroE untuk menghubungkan antar WAN</p> <p>2. MetroNet Layanan berbasis IP-MetroE untuk daerah Metropolitan dan High Rise Building (HRB)</p> <p>3. Internet Corporate Layanan akses internet berkecepatan tinggi berbasis teknologi ethernet over MPLS dan menggunakan fiber optik sebagai transmisinya</p>	<p>1. CBN Wiring Layanan dedicated internet connection bagi korporasi yg berada di gedung perkantoran bisnis di Jakarta, yang tercakup dalam coverage area CBN</p> <p>2. CBN Data communication CBN Data Communication is a local-loop service, designed to support data connection between your headquarters to all branch offices.</p>	<p>FIRST Metro :</p> <p>1. 10 Mbps connections Point to Point connections 10 mbps connections</p> <p>2. 100 Mbps connections Point to Point connections 100 mbps connections</p> <p>3. Gigabits connections Point to Point connections with Gigabits connections MRTG provided with Support 24/7 SLA with Redundancy link available upon request</p>



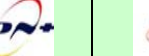
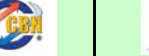







Competitor	Indosat 	IndosatM2 	Lintasarta 	XL 	Biznet 	ICON+ 	CBN 	First Media 
	1	2	3	4	5	6	7	8
	<p>Fitur : Unmanaged dan value added services berupa managed CE (customer edge router)</p> <p>Dapat memperluas dari LAN menjadi WAN lokal, nasional, dan internasional</p>	<p>Fitur : Unmanaged dan value added services berupa managed CE (customer edge router)</p> <p>Dapat memperluas dari LAN menjadi WAN lokal, nasional, dan internasional.</p>	<p>Fitur : Unmanaged dan value added services berupa managed CE (customer edge router)</p> <p>Dapat memperluas dari LAN menjadi WAN lokal, nasional, dan internasional.</p>	<p>3. Domestic IP-VPN MPLS</p>	<p>5. InterCityWAN : Layanan inter-city (antar kota) loop yang berbasis pada teknologi Ethernet, dapat menghubungkan beberapa lokasi pada cakupan kota-kota yang dilalui jaringan Fiber Optic Biznet Metro.</p> <p>InterCityWAN untuk akses Internet, koneksi antar kot</p> <p>6. Biznet Global Ethernet : Layanan komunikasi data internasional berbasis teknologi ethernet.</p>	<p>4. i-Fast Layanan akses internet berkecepatan tinggi berbasis teknologi ethernet over MPLS dan menggunakan fiber optik sebagai transmisinya khusus untuk pelanggan SMB di lokasi HRB</p>		<p>4. SAN (Storage Area Network) connections Point to Point connections with Various bandwidth size connections</p> <p>5. TV Broadcasting connections : Point to Point connections with Various bandwidth size connections</p> <p>Fast Net Corporate Internet Connection with various options : 1. DataComm HSBPA 2. DataComm HUBPA 3. DataComm HDIPA</p>
Kelas Layanan	Hanya IPVPN 1. Platinum video, suara, data, & internet 2. Gold data & internet 3. Silver internet	Hanya IPVPN 1. Platinum video, suara, data, & internet 2. Gold data & internet 3. Silver internet	Hanya IPVPN 1. Platinum video, suara, data, & internet 2. Gold data & internet 3. Silver internet	Hanya IPVPN 1. Platinum video, suara, data, & internet 2. Gold data & internet 3. Silver internet	N/A	Hanya IPVPN 1. Platinum video, suara, data, & internet 2. Gold data & internet 3. Silver internet	N/A	N/A

Competitor	Indosat 	IndosatM2 	Lintasarta 	XL 	Biznet 	ICON+ 	CBN 	First Media 
	1	2	3	4	5	6	7	8
Kecepatan (untuk area layanan Jakarta Area Saja)	Port Ethernet : 10 Mbps, 100 Mbps, 1000 Mbps. Bandwidth <u>10 Mbps</u> minimum bandwidth 1 Mbps dengan penambahan 1 Mbps. <u>100 Mbps</u> minimum bandwidth 1 Mbps dengan penambahan 1 Mbps. <u>1000 Mbps</u> minimum bandwidth 100 Mbps dengan penambahan 100 Mbps.	Port Ethernet : 10 MBps Bandwidth 256 Kbps - 10 MBps	Port Ethernet : 10 Mbps & 100 Mbps. Bandwidth 1Mbps, 2 Mbps, 3 Mbps, 4 Mbps, 5 Mbps, 6 Mbps, 7 Mbps, 8 Mbps, 9 Mbps, 10 Mbps, 50 Mbps dan 100 Mbps	1.Domestic Xlnet Leased Line Service : Mulai dari 2MBps - 1GBps (Jakarta Area) 2.Xlnet - Internet Dedicated Connection : Mulai dari 64 KBps - 100 MBps 2.Xlnet - Internet Dedicated Connection : Mulai dari 64 KBps - 100 MBps	1. MetroNET : MetroNET 512 Kbps MetroNET 1 Mbps MetroNET 2 Mbps MetroNET 5 Mbps 2. Dedicated Line 64 Kbps – 45 Mbps 3. Dedicated Line Premium : 64 Kbps – 45 Mbps 4. MetroWAN 1 Mbps – 1 Gbps 5. IntercityWan	10, 100, hingga 1000 Mbps yang menggunakan media transmisi fiber optik sampai ke lokasi pelanggan	Kecepatan: 64 Kbps – 2 Mbps. Untuk area Jakarta khususnya pada HRB dapat hingga 10 MBps	Port : 10 MBps, 100 MBps, 1000 MBps Bandwidth : FIRST Metro Mulai dari 1MBps dengan incremental BW minimum 1MBps untuk HRB dengan menggunakan media transmisi fiber optik sampai ke lokasi pelanggan. Fast Net Corporate BW upto 10 MBps
Kecepatan untuk diluar Jakarta	Max 2 MBps	Max 2 MBps	Max 2 MBps	Max 2 MBps	10MBps s/d Bandung	Max 2 MBps	Max 2 MBps	NA

Competitor	Indosat 	IndosatM2 	Lintasarta 	XL 	Biznet 	ICON+ 	CBN 	First Media 
	1	2	3	4	5	6	7	8
Aplikasi	Suara, internet, Data, & Video termasuk Data services seperti : Disaster Recovery Channel, Video Conferencing, Storage, Backhaul, Collocation services dan Transparent LAN Services	Triple Play (Voice, Video dan Data)	Aplikasi yang butuh delay kecil dapat berjalan baik Bisa untuk Video Conference, Remote Learning dan aplikasi dengan komponen Triple Play	Suara, internet, Data, & Video serta Value Added Service (VAS) seperti : Machine to Machine, Disaster recovery Center, Video Remote Surveillance, & hosted applications.	layanan IP Triple Play yang mencakup Suara (VoIP), Video (IPTV) and Data (Internet)	Seluruh aplikasi berbasis client-server seperti ERP, SCM, CCTV	N/A	N/A
Target Pasar	Korporasi dan diutamakan untuk penggunaan di HRB multi-tenant seperti Office, Shopping Center (dari building management share kepada tenant)	Korporasi dan diutamakan untuk penggunaan di HRB multi-tenant seperti Office, Shopping Center (dari building management share kepada tenant)	Korporasi serta perusahaan SOHO di Metropolitan & HRB multi-tenant	Korporasi di area Metropolitan & HRB multi-tenant	Korporasi di area HRB multi-tenant	Daerah metropolitan dan High Rise Building (HRB)	Korporasi di area HRB multi-tenant	Korporasi di area HRB multi-tenant
Target Segmen	Segmen Trade & Industrial Park, Trading & Services dan Finance & Banking memberikan kontribusi paling dominan, yaitu sebesar 75% terhadap pendapatan operasional Layanan Metro Ethernet INDOSAT.	Segmen Trade & Industrial Park, Trading & Services dan Finance & Banking.	Finance, Trading, Transportation, Manufacture, dan Services	Minyak, Gas & Pertambangan Perdagangan & Distribusi Pemerintahan & Layanan Publik Properti Telekomunikasi Usaha Kecil & Menengah	Finance & Banking, Trading & services, Trade & Industrial services, Manufacturing termasuk system integrator - MediaNET : Solusi industri Media - EducationNET : Solusi industri pendidikan universitas, sekolah - FinanceNet : Solusi industri perbankan - Bank, Bursa Efek - TelcoNET - Solusi Industri Telekomunikasi termasuk ISP - TravelNet : Solusi industri biro perjalanan, Hotel, Airport, Freight Forwarder	Perusahaan Banking, Financial Institution yang membutuhkan koneksi ke lokasi Disaster Recovery Center dan ISP serta ASP untuk koneksi ke Indonesia Internet Exchange (IIX), dll.	Segmen Trade & Industrial Park dan Finance & Banking sangat dominan dalam perolehan pendapatan CBN dari layanan Metro Ethernet	Segmen : 1. Finance Institution 2. Telco Operator and ISP 3. TV Broadcasting 4. Government Sector 5. Manufacturing Sector 6. Education Sector 7. Health and Hospitality Sector 8. Media and Publication Sector 9. UKM

Competitor	Indosat 	IndosatM2 	Lintasarta 	XL 	Biznet 	ICON+ 	CBN 	First Media 
	1	2	3	4	5	6	7	8
Coverage Metro Ethernet	<p>1. <u>Jabotabek</u> : 70 lokasi HRB dengan Akses Metro Ethernet menggunakan fiber optik.</p> <p>2. <u>Diluar Jakarta</u> : Untuk diluar Jakarta layanan MetroE Indosat meliputi 14 kota lokasi diantaranya Bandung, Semarang, Surabaya, dan Medan saja yang sudah menggunakan fiber optik, sisanya menggunakan radio.</p> <p>3. Coverage area Indosat, Lintasarta, dan IndosatM2 pada dasarnya sama karena ada kebijakan penggunaan utilitas bersama, namun setiap operator dari anggota group mempunyai coverage dari utilitas internal seperti dijelaskan pada <u>lampiran 1</u>. (Lampiran 1. Perbandingan luas cakupan)</p>	<p>1. <u>Jabotabek</u> : 95 Lokasi HRB (target 172 HRB) dengan akses Metro Ethernet menggunakan fiber optik.</p> <p>2. <u>Diluar Jakarta</u> : Bandung, Semarang, Surabaya, Denpasar, Medan, Batam, Balikpapan, Banjarmasin, dan Makasar.</p> <p>3. Coverage area Indosat, Lintasarta, dan IndosatM2 pada dasarnya sama karena ada kebijakan penggunaan utilitas bersama, namun setiap operator dari anggota group mempunyai coverage dari utilitas internal seperti dijelaskan pada lampiran 1. (Lampiran 1. Perbandingan luas cakupan)</p>	<p>1. <u>Jabotabek</u> : 83 Lokasi HRB dengan akses Metro Ethernet menggunakan fiber optik.</p> <p>2. <u>Diluar Jakarta</u> : Bandung, Jogja, Semarang, Surabaya, Denpasar, Medan, Palembang, Batam, dan Balikpapan</p> <p>3. Coverage area Indosat, Lintasarta, dan IndosatM2 pada dasarnya sama karena ada kebijakan penggunaan utilitas bersama, namun setiap operator dari anggota group mempunyai coverage dari utilitas internal seperti dijelaskan pada lampiran 1. (Lampiran 1. Perbandingan luas cakupan)</p>	<p>1. <u>Jabotabek</u> : 100 Lokasi HRB dengan akses Metro Ethernet menggunakan fiber optik (baru diketahui 21 gedung HRB).</p> <p>2. <u>Diluar Jakarta</u> : Bandung, Jogja, Semarang, Surabaya, Denpasar, Makassar, Manado, Medan, Pekanbaru, Palembang, Batam, Banjarmasin dan Balikpapan</p>	<p>1. <u>Jabotabek</u> : 203 Lokasi HRB dengan akses Metro Ethernet menggunakan fiber optik.</p> <p>2. <u>Diluar Jakarta</u> : Bandung, Bekasi, Cimahi, Karawang, Purwakarta, dan Serang,</p>	<p>1. <u>Jabotabek</u> : 29 Lokasi HRB dengan akses Metro Ethernet menggunakan fiber optik seperti Plaza Bapindo, Menara Imperium, Plaza Mandiri, Tamara Building, Wisma Kyioe Prince, Plaza 89, SCBD Buikding, Lippo Plaza, Plaza BII, dan Plaza DM(saat ini sedang dilakukan penjajakan ke 44 HRB)</p> <p>2. <u>Diluar Jakarta</u> : Bandung, Semarang, dan Surabaya</p>	<p>1. <u>Jabotabek</u> : 72 Lokasi HRB dengan akses Metro Ethernet menggunakan fiber optik .</p> <p>2. <u>Diluar Jakarta</u> : Bandung, Samarinda dan Denpasar</p>	<p><u>Jabotabek</u> : 359 Lokasi HRB dengan akses Metro Ethernet menggunakan fiber optik .</p>

Competitor	Indosat 	IndosatM2 	Lintasarta 	XL 	Biznet 	ICON+ 	CBN 	First Media 
	1	2	3	4	5	6	7	8
Konsentrasi Coverage Area	Segitiga Emas Jakarta, Thamrin & TB Simatupang	Segitiga Emas Jakarta, Thamrin & TB Simatupang	Segitiga Emas Jakarta, Thamrin & TB Simatupang	Segitiga Emas Jakarta, Thamrin & TB Simatupang	Segitiga Emas Jakarta, Thamrin & TB Simatupang	Thamrin & Gatot Subroto	Segitiga Emas Jakarta, Thamrin & TB Simatupang	Segitiga Emas Jakarta, Thamrin & TB Simatupang
Kebijakan Tarif	<p>Solusi yang ditawarkan oleh Indosat dalam komunikasi data bersifat terintegrasi dalam Corporate Solution. Dengan tarif bersifat kompetitif terhadap pesaingnya serta dalam bentuk bundling package</p> <p><u>Jakarta Area Saja</u> Tarif 10 MBps : Rp. 20.000.000,-</p> <p><u>Nasional :</u> VPN IP MPLS : 1 MBps : Rp.15.400.000,-</p> <p>Internet dedicated : 1 MBps : Rp.56.000.000,-</p>	<p>Solusi yang ditawarkan oleh IndosatM2 dalam komunikasi data bersifat terintegrasi dalam Corporate Solution. Dengan tarif bersifat kompetitif terhadap pesaingnya serta dalam bentuk bundling package</p> <p><u>Jakarta Area Saja</u> Tarif 10 MBps : Rp. 20.000.000,-</p> <p><u>Nasional :</u> VPN IP MPLS : 1 MBps : Rp.15.400.000,-/bulan</p> <p>Internet dedicated : 1 MBps : Rp.56.000.000,-/bulan</p>	<p>Solusi yang ditawarkan oleh Lintasarta dalam komunikasi data bersifat terintegrasi dalam Corporate Solution. Dengan tarif bersifat kompetitif terhadap pesaingnya serta dalam bentuk bundling package</p> <p><u>Jakarta Area Saja</u> Tarif 10 MBps : Rp. 20.000.000,-</p> <p><u>Nasional :</u> VPN IP MPLS : 1 MBps : Rp.11.610.000,-/bulan</p> <p>Internet dedicated : 1 MBps : Rp.60.300.000,-/bulan</p>	<p>Solusi yang XL oleh Lintasarta dalam komunikasi data bersifat terintegrasi dalam Corporate Solution. Dengan tarif bersifat kompetitif terhadap pesaingnya serta dalam bentuk bundling package.</p> <p><u>Jakarta Area Saja</u> Tarif 10 MBps : Rp. NA</p> <p><u>Nasional :</u> VPN IP MPLS : 1 MBps : Rp.12.750.000,-/bulan</p> <p>Internet dedicated : 1 MBps : Rp.54.000.000,-/bulan</p>	<p>1. Biznet sedang melakukan promosi untuk layanan ethernet servicenya MetroNet</p> <p>512 Kbps : 1 juta/bulan 1 Mbps : 1,75 juta/bulan 2 Mbps : 3 juta/bulan 5 Mbps : 7,5 juta/bulan</p> <p>Dengan persyaratan terikat kontrak selama 1 tahun dengan biaya instalasi 1,1 juta.</p> <p>Jika kurang akan terkena biaya terminasi 2,75 juta</p> <p>2. Layanan korporasi yang ditawarkan oleh Biznet dibundel dalam bentuk solusi komunikasi data untuk segment korporasi yang menjadi targetnya dengan tarif yang kompetitif.</p> <p><u>Jakarta Area Saja</u> Tarif 10 MBps : Rp. 15.000.000 /bulan Tarif 100 MBps : Rp. 100.000.000 /bulan</p>	<p>Solusi yang ditawarkan oleh Icon+ dalam komunikasi data bersifat terintegrasi dalam Corporate Solution.</p> <p><u>Nasional :</u> VPN IP MPLS : 1 MBps : Rp.12.500.000,-/bulan</p> <p>Internet dedicated : 1 MBps : Rp.32.000.000,-/bulan</p>	<p>Tarif bersifat kompetitif terhadap pesaingnya serta dalam bentuk bundling package.</p> <p><u>Internet dedicated :</u> 1 MBps : Rp.46.000.000,-/bulan</p>	<p>Tarif</p> <p>10 MBps : Rp. 12.500.000,-/bulan</p> <p>100 MBps : Rp. 50.000.000,-/bulan</p>

Competitor	Indosat 	IndosatM2 	Lintasarta 	XL 	Biznet 	ICON+ 	CBN 	First Media 
	1	2	3	4	5	6	7	8
Posisi Pasar	Peringkat ke-2, tetapi total group Indosat menguasai pasar komunikasi data carrier ethernet services	Peringkat ke-7, tetapi total group Indosat menguasai pasar komunikasi data carrier ethernet services	Peringkat ke-1	Peringkat ke-3	Peringkat ke-4, tetapi memiliki potensial untuk menaikkan peringkat dengan pertambahan konektivitas sejumlah 15 HRB	Peringkat ke-8	Peringkat ke-5	Peringkat ke-6
Strategi Kompetitif & Rencana Pengembangan Bisnis	<p>1. Ekspansi dengan solusi terintegrasi</p>  <p>2. Pembangunan FO untuk memenuhi ring-ring yang belum penuh terjangkau oleh Indosat, mencakup Jakarta Utara, Bekasi, dan Depok. Serta pengembangan MetroE di 32 kota dari target 46 kota terlayani MetroE</p> <p>3. Indosat saat ini tengah melakukan penambahan fiber optik di beberapa wilayah di Jawa Timur yang menghubungkan kota Kertosono – Tulungagung - Gempol. Indosat pada tahun 2008 merencanakan untuk menambah jaringan fiber optik yang menghubungkan Pati - Banyuwangi.</p>	<p>1. Ekspansi dengan solusi terintegrasi dan partnership, saat ini IM2 untuk Komunikasi data dan Internet sudah berkolaborasi dengan XL dan Biznet untuk beberapa produknya.</p> <p>2. Penambahan Point of Presence (POP) di beberapa gedung perkantoran target 172 POP untuk wilayah Jakarta.</p> <p>3. PT. Indosat Mega Media akan membangun FO di wilayah Jawa Barat (sampai dengan Banten), Kalimantan, dan Sulawesi Selatan, target selesai Agustus 2008</p>	<p>1. Ekspansi, dengan mengkombinasi layanan dasar dengan VAS serta bundling package serta mengembangkan pasar untuk meraih pasar segmen trading termasuk UKM sebagai solusi efektif dan terjangkau</p> <p>2. Penambahan Point of Presence (POP) di beberapa gedung perkantoran target 122 POP untuk wilayah Jakarta serta pembangunan Ring FO.</p> <p>3. Lintasarta berencana untuk membangun jaringan backbone FO untuk meng-cover rute alternatif Jakarta, Bandung, dan Surabaya.</p>	 <p>1. Ekspansi dengan solusi yang terintegrasi dalam XL Business Solution</p> <p>2. Penambahan HRB yang terkoneksi dengan Metro Ethernetnya, dalam 1 tahun sudah bertambah menjadi 100 HRB.</p> <p>3. Pembangunan jaringan FO yang akan menghubungkan Excelcomindo dengan TM melalui Batam (Indonesia) – Sungai Rengit (Malaysia).</p>	<p>1. Ekspansi jaringan keluar Jakarta, pembangunan Backbone Jakarta - Bandung dengan investasi \$2 Juta</p> <p>2. Penambahan POP HRB, dimana dalam 6 Bulan sudah bertambah 15 HRB dari 188 HRB menjadi 203 HRB</p> <p>3. Mulai melakukan business partner dalam pengembangan produknya, misalkan dengan XL dan IM2</p> <p>4. Pembangunan Ring FO area Serpong dan Cikarang</p> <p>5. Pembangunan Ring FO area Mangga Dua, Gunung Sahari – Sunter.</p> <p>6. Pembangunan Ring FO area TB Simatupang- Bintaro tembus ke Serpong</p>	<p>1. Ekspansi, dimana Icon+ akan membuka tender untuk Metro ethernet di 40 node di Jakarta Bandung dan Surabaya.</p> <p>2. Pengembangan jaringan fiber optik ke Sumatera dan Bali</p>	<p>1. Ekspansi penambahan HRB yang terkoneksi dengan Metro Ethernetnya.</p> <p>2. Aliansi strategis dengan operator besar untuk menggarap pasar retail, misalkan dengan XL dan Mobile Operator (Fren)</p> <p>3. CBN cabang Batam statusnya telah menjadi NAP. Saat ini CBN telah berhasil merampungkan link yang menghubungkan Batam dengan Singapura</p>	<p>1. Ekspansi dengan menginvestasikan \$200 Juta untuk pengembangan jaringan fiber optiknya</p> <p>2. Penambahan HRB yang terkoneksi dengan jaringan First Metro-nya.</p>
Kekuatan Kompetisi	Lampiran 2 :Perbandingan Luas Cakupan dan Konfigurasi Jaringan Metro Ethernet							

Lampiran 2 : Perbandingan Luas Cakupan dan Konfigurasi Jaringan

1 TELKOM

Jaringan Metro Ethernet TELKOM sudah ada di seluruh Divisi Regional di seluruh Indonesia (sumber : internal TELKOM)

1.1 Jaringan Metro TELKOM Area Jakarta

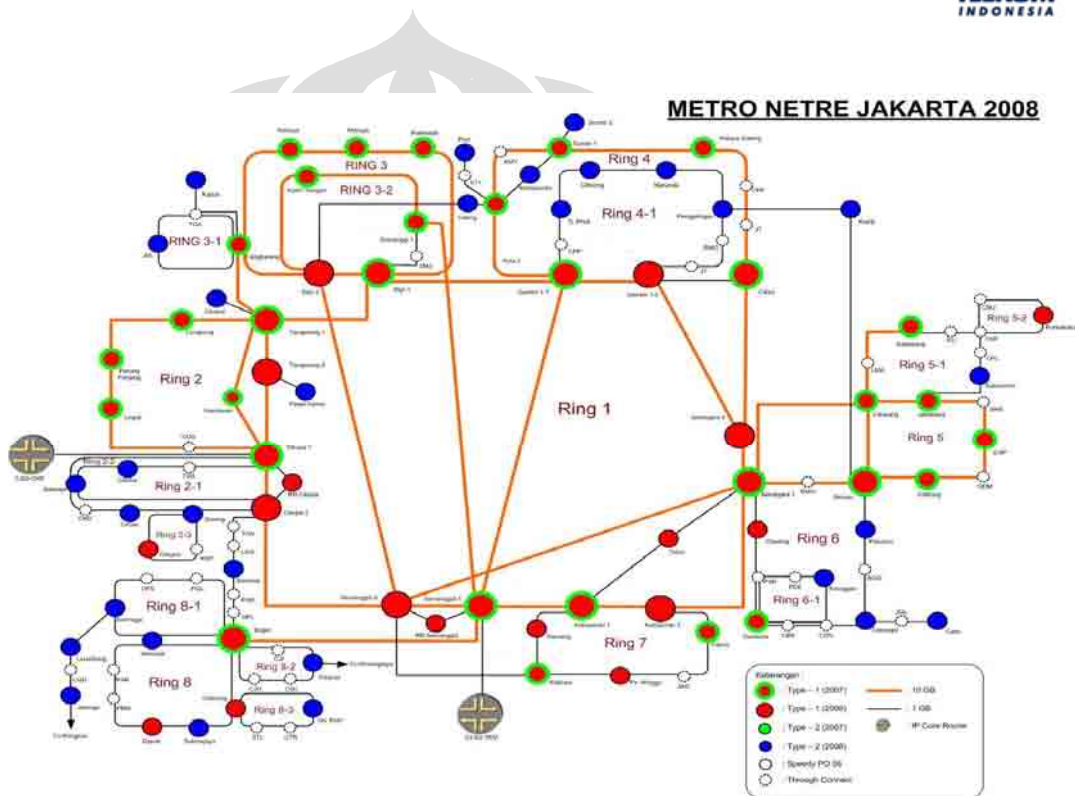

1	STO Semanggi 2	21	STO Pantai Indah K	41	STO Karawang	61	STO Darmaga
2	STO Cikupa	22	STO Kemayoran	42	STO Pekayon	62	STO Cariu
3	STO Legok	23	STO Cideng	43	STO Kranji	63	STO Cibinong
4	STO Parung Panjang	24	STO Marunda	44	STO Purwakarta	64	STO Gunung Putri
5	STO lengkong	25	STO Pluit	45	STO Sukaresmi	65	STO Cilengsi
6	STO Tangerang	26	STO Sunter	46	STO Jatinegara	66	STO Depok
7	STO Gandasari	27	STO Tanjung Priok	47	STO Kranggan	67	STO Semplak
8	STO Balaraja	28	STO Cilincing	48	STO Penggilingan	68	STO Sukmajaya
9	STO Cilegon	29	STO Karet Tengsin	49	STO Tebet	69	STO Jasinga
10	STO Cikokol	30	STO Semanggi1	50	STO Bekasi	70	STO Leuwiliang
11	STO Ciruas	31	STO Gambir-1	51	STO Gandaria		
12	STO Serang	32	STO Kota-2	52	STO Cawang		
13	STO Pasar Kemis	33	STO Sunter	53	STO Kebayoran		
14	STO Cisoka	34	STO Kelapa Gading	54	STO Kemang		
15	STO Slipi	35	STO Gambir-2	55	STO Pasar Minggu		
16	STO Palmerah	36	STO Bekasi	56	STO Cipete		
17	STO Meruya	37	STO Jababeka	57	STO Kalibata		
18	STO Kedoya	38	STO EJIP	58	STO Bogor		
19	STO Cengkareng	39	STO Cibitung	59	STO Serpong		
20	STO JIA	40	STO Cikarang	60	STO Cisarua		

Gambar L- 1 Jaringan MEN TELKOM-STO Area Jakarta

KONFIGURASI HRB METRO ETHERNET JAKARTA 2008

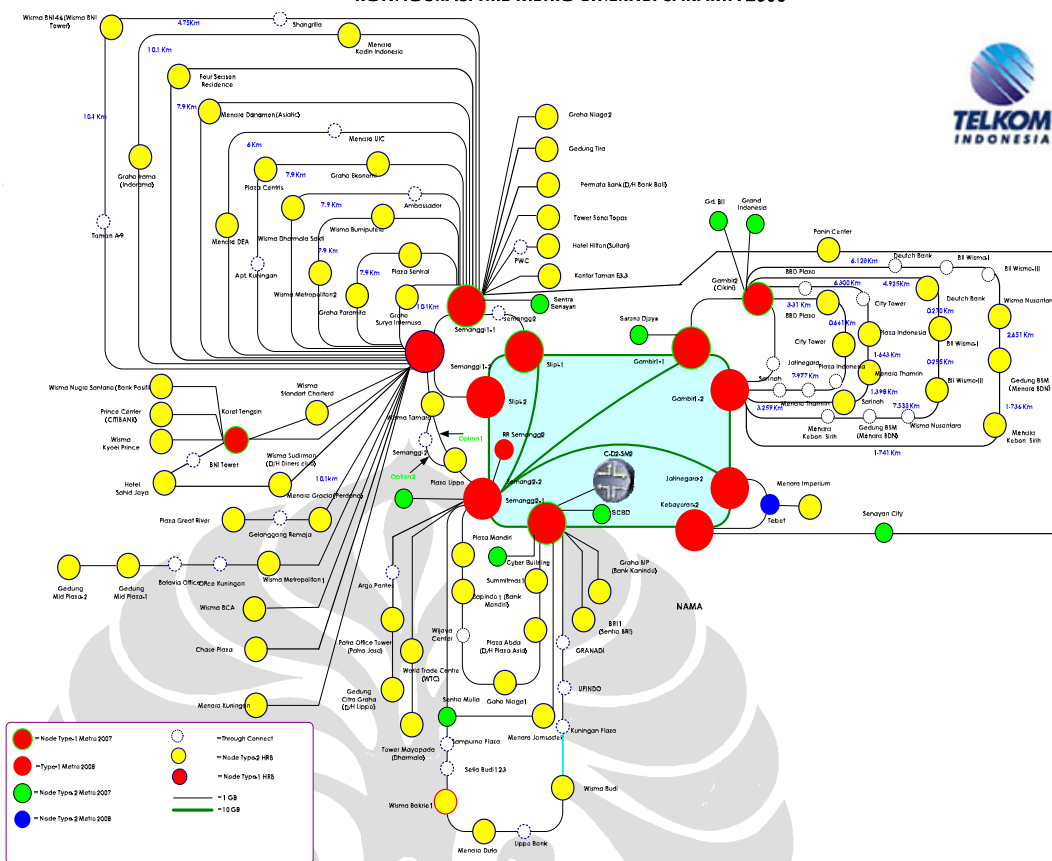

HIGH RISE BUILDING KAWASAN SEGITIGA EMAS & THAMRIN				
NO.	HIGH RISE BUILDING	ADDRESS AREA	STO	CATEGORY
1	GEDUNG BII	CIKINI	CIKINI	OFFICE
2	CITY TOWER	JL. MH. THAMRIN	CIKINI	OFFICE
3	GEDUNG SARANA JAYA	JL. BUDI KEMULIAAN	GAMBIR	OFFICE
4	GRAHA PARAMITA	JL. DENPASAR RAYA	GAMBIR	OFFICE
5	BBD PLAZA	JL. IMAM BONJOL	GAMBIR	OFFICE
6	MENARA KEBON SIRIH	JL. KEBON SIRIH	GAMBIR	OFFICE
7	GRAND INDONESIA	JL. MH. THAMRIN	GAMBIR	OFFICE
8	BII PLAZA, WISMA 1	JL. MH. THAMRIN	GAMBIR	OFFICE
9	BII PLAZA, WISMA 2	JL. MH. THAMRIN	GAMBIR	OFFICE
10	BII PLAZA, WISMA 3	JL. MH. THAMRIN	GAMBIR	OFFICE
11	GEDUNG BSM (D/H MENARA BDN)	JL. MH. THAMRIN	GAMBIR	OFFICE
12	PLAZA INDONESIA	JL. MH. THAMRIN	GAMBIR	SHOPPING CENTER
13	WISMA NUSANTARA	JL. MH. THAMRIN	GAMBIR	OFFICE
14	SARINAH	JL. MH. THAMRIN	GAMBIR	SHOPPING CENTER
15	MENARA THAMRIN	JL. MH. THAMRIN	GAMBIR	OFFICE
16	GRAHA BIP (PLAZA KANINDO)	JL. GATOT SUBROTO	GATSU	OFFICE
17	GEDUNG CITRA GRAHA (D/H LIPPO)	JL. GATOT SUBROTO	GATSU	OFFICE
18	MENARA JAMSOSTEK	JL. GATOT SUBROTO	GATSU	OFFICE
19	PLAZA MANDIRI	JL. GATOT SUBROTO	GATSU	OFFICE
20	PATRA OFFICE TOWER (PATRA JASA)	JL. GATOT SUBROTO	GATSU	OFFICE
21	GEDUNG SENTRA MULIA	JL. GATOT SUBROTO	GATSU	OFFICE
22	WISMA BAKRIE I	JL. HR RASUNA SAID	GATSU	OFFICE
23	WISMA BUDI	JL. HR RASUNA SAID	GATSU	OFFICE
24	PLAZA CENTRIS	JL. HR RASUNA SAID	GATSU	OFFICE
25	MENARA DUTA	JL. HR RASUNA SAID	GATSU	OFFICE
26	GRAHA EKONOMI	JL. HR RASUNA SAID	GATSU	OFFICE
27	FOUR SEASON RESIDENCE	JL. HR RASUNA SAID	GATSU	APARTMENT
28	MENARA GRACIA (PERDANA)	JL. HR RASUNA SAID	GATSU	OFFICE
29	GREAT RIVER PLAZA	JL. HR RASUNA SAID	GATSU	OFFICE
30	MENARA IMPERIUM	JL. HR RASUNA SAID	GATSU	OFFICE
31	GRAHA IRAMA (INDORAMA)	JL. HR RASUNA SAID	GATSU	OFFICE
32	MENARA KADIN INDONESIA	JL. HR RASUNA SAID	GATSU	OFFICE
33	MENARA KUNINGAN	JL. HR RASUNA SAID	GATSU	OFFICE
34	GRAHA SURYA INTERNUSA	JL. HR RASUNA SAID	GATSU	OFFICE
35	GEDUNG TIRA	JL. HR RASUNA SAID	GATSU	OFFICE

Gambar L- 2 Jaringan MEN TELKOM-HRB Area Jakarta

1.2 Jaringan Metro TELKOM untuk Kota-Kota diluar Jakarta

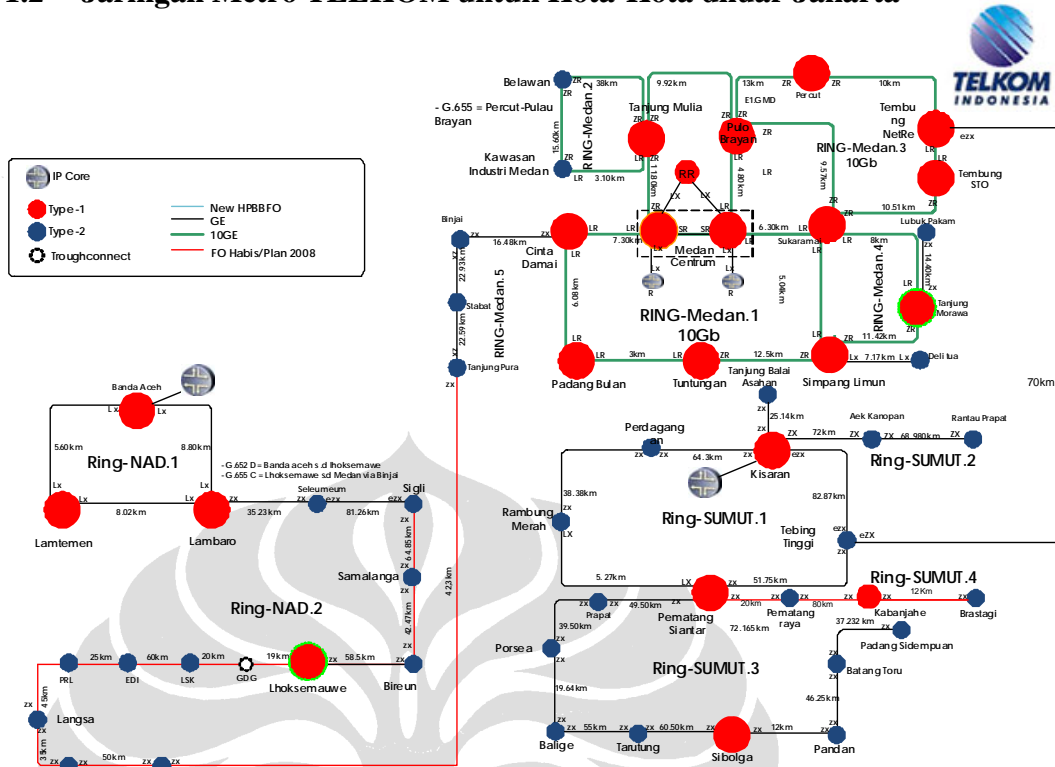

Gambar L- 3 Jaringan MEN TELKOM-STO Sumatera Bagian Utara

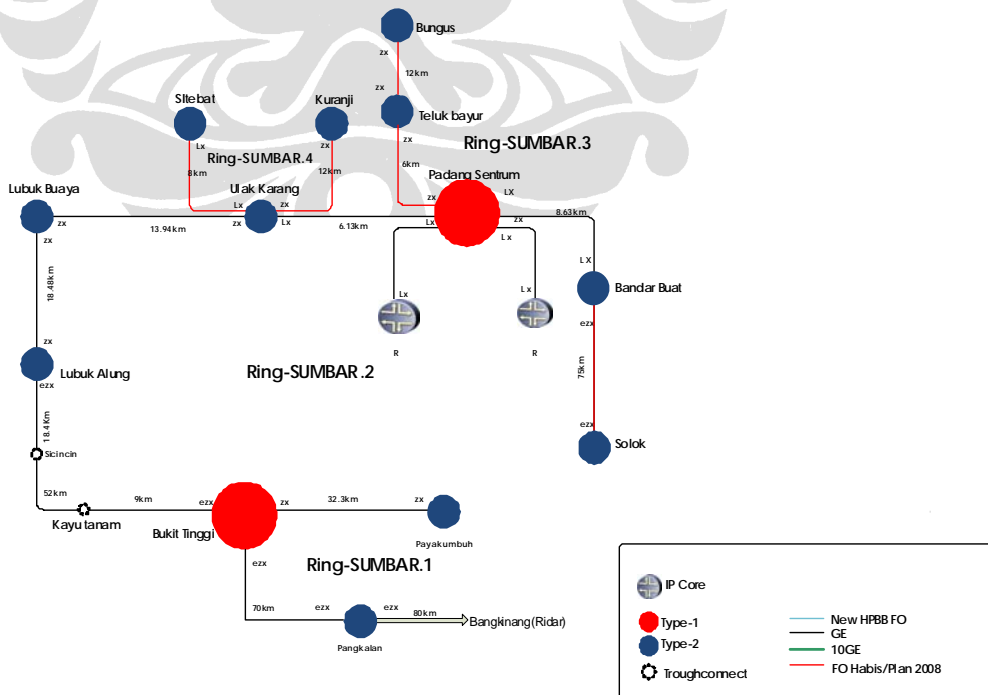

Gambar L- 4 Jaringan MEN TELKOM-STO Sumatera Barat

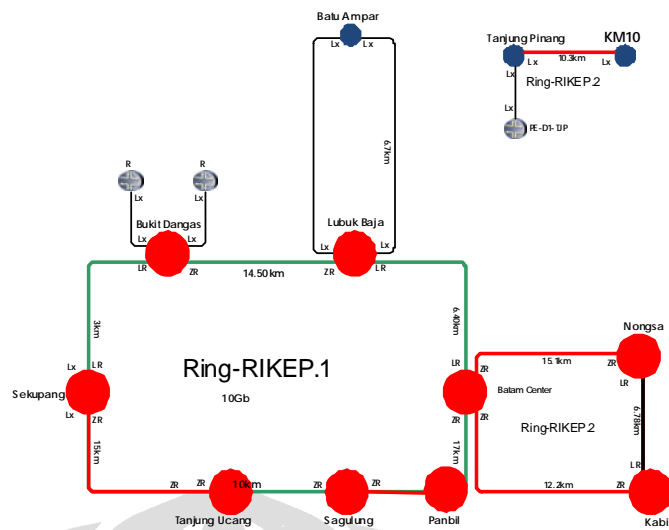

Gambar L- 5 Jaringan MEN TELKOM-STO Riau Daratan & Rikep

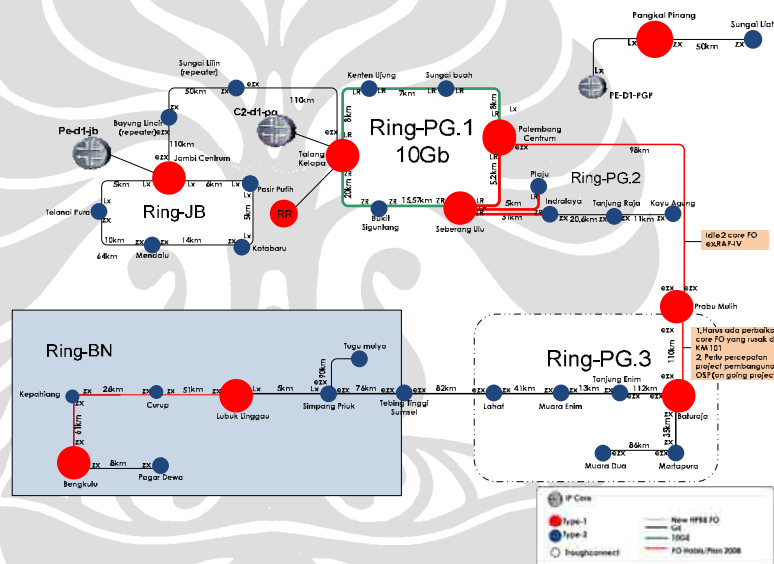

Gambar L- 6 Jaringan MEN TELKOM-STO Sumatera Selatan, jambi, dan Bengkulu

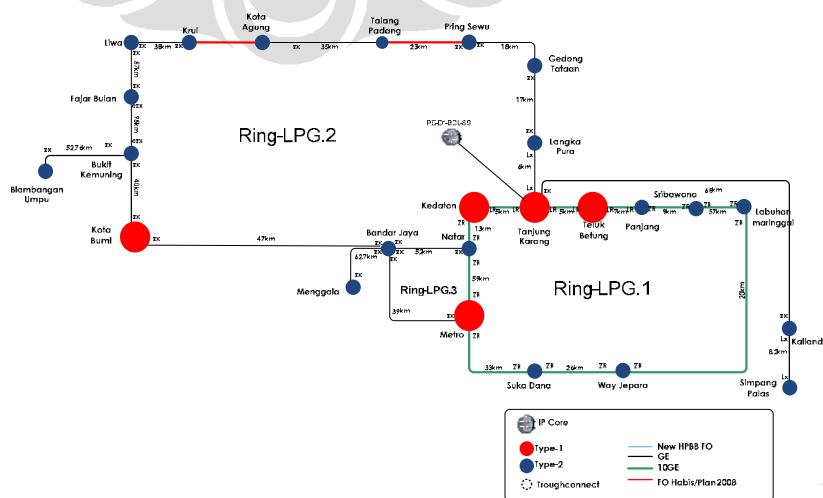

Gambar L- 7 Jaringan MEN Lampung

Tabel L- 1 Node MEN TELKOM-HRB Sumatera

SUMATERA					
KOTA	No	Lokasi HRB	KOTA	No	Lokasi HRB
MEDAN	1	Gedung USU	BATAM	1	Politeknik Batam
	2	Gedung Bank Sumut		2	Cammo Industrial Park
	3	Mandiri Building		3	Komplek Mega Mall
	4	Gedung Wisma BII		4	Kawasan Industri Tunas
	5	Medan Fair Plaza		5	Kara Industrial Park
	6	Gedung Bank Danamon		6	Gedung McDermott
	7	Gedung Uniland Plaza		7	Kawasan Prefab
	8	Gedung B&G Tower JW.Marriot		8	Kartiyasa
	9	Gedung Bank Mestika		9	Kawasan Industri Kabil
	10	Gedung Bank Indonesia		10	Kawasan EcoGreen
	11	Kawasan Industri Madan (KIM)		11	Kawasan Industri Taiwan
	12	KIM Star		12	Hotel Panorama
PEKANBARU	1	Gedung HCPT	13	SatNusa Persada	
	2	Gedung AMB	14	Citra Buana 2	
	3	Hotel Arya Duta	15	Kawasan Industri Panbill	
	4	UIN Sultan Syarif Kasim	16	Sekupang Logistik	
	5	Gedung Bank Indonesia	17	Tanjung Harapan Ent	
	6	Gedung UNRI	18	Nan Indah	
	7	Riau Bisnis Center	19	Pan United	
	8	Citraciti Pasific	20	Lab Roy	
	9	Ekaredi Mitra Nusa	21	Batamec	
	10	Gedung Bakrie Telecom	22	Latra de	
	11	Komp. CPI	23	PT.Jaya	
PALEMBANG	1	UNSRI Indralaya	24	Bintang Industrial Park 2	
	2	Bina Dharma	25	Nippon Steel Batam	
	3	indoNET			
	4	Bobby Computer			
	5	ELNUS			
	6	Inti Informatika			
	7	Multi Data Palembang			
	8	Ged Bank Mandiri			
	9	UNSRI			

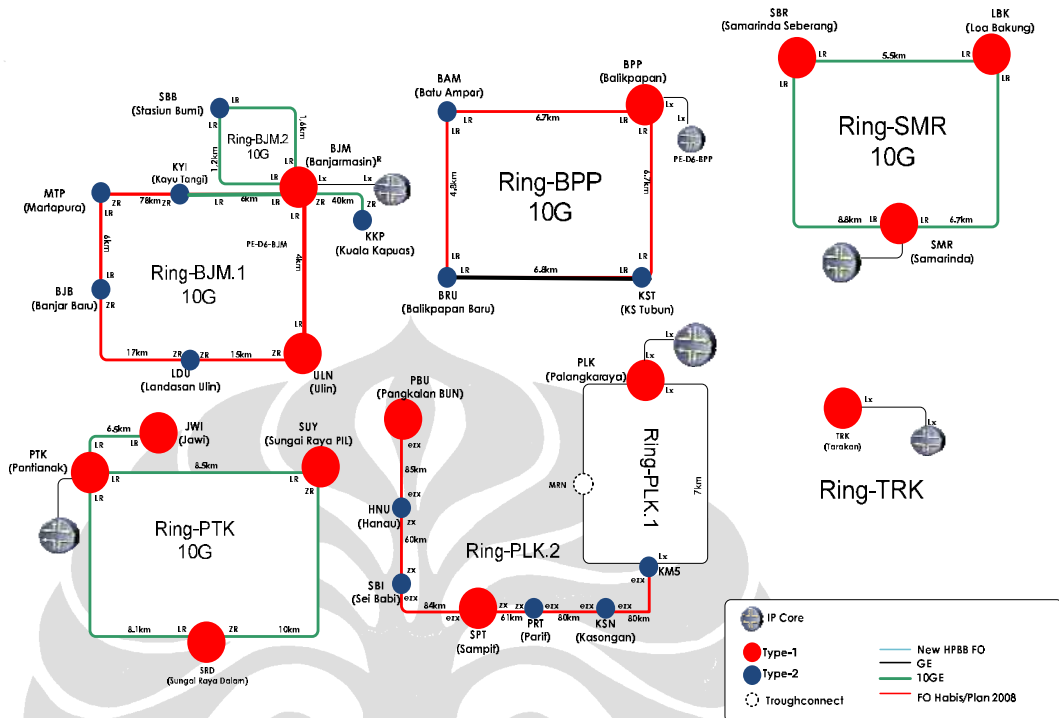

Gambar L- 8 Jaringan MEN TELKOM-STO Kalimantan

Tabel L- 2 Node MEN TELKOM-HRB Kalimantan

KALIMANTAN		
KOTA	No	Lokasi HRB
Balikpapan	1	Total E&P Indonesia
	2	BRI Tower
	3	Plasa Balikpapan
	4	Grand Sudirman Square
	5	Bandara Sepinggan
	6	Batakan Area (Schlumberger)
Pontianak	7	A Yani Mega mall
Samarinda	8	Mall Samarinda Citra Plasa

METRO NETRE JABAR 2008

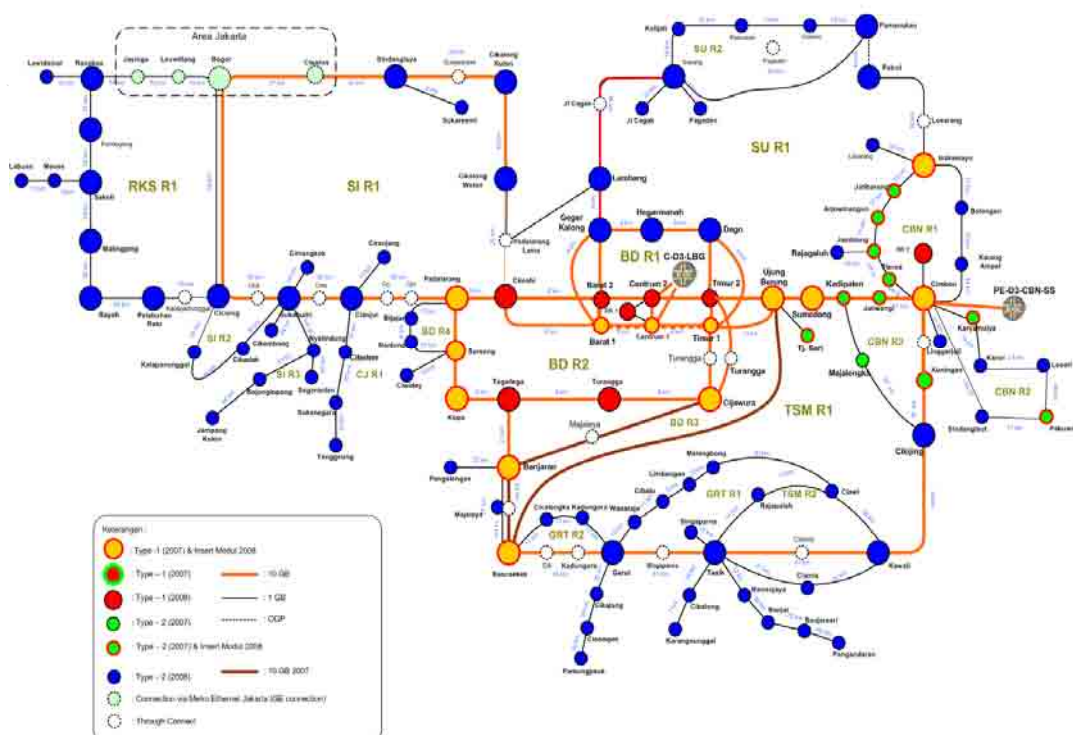

Gambar L- 9 Jaringan MEN TELKOM-STO Jawa Barat

Tabel L- 3 Node MEN TELKOM-HRB Jawa Barat

JAWA BARAT		
KOTA	No	Lokasi HRB
Bandung	1	Wisma Lippo
	2	Universitas Parahyangan
	3	Universitas Padjajaran Jatinangor
	4	KOMPAS Group
	5	BAPESITELDA / PEMDA
	6	NTT/MELSA
	7	Bank NISP
	8	Bank BTPN
	9	Bank Jabar
	10	Graha Bumi Putra /BBU (Green Link)
	11	Posindo
	12	Wisma HSBC
	13	Bank Nusantara Parahyangan
	14	Powertel
	15	Universitas Pendidikan Indonesia
	16	Institut Teknologi Bandung
	17	Universitas Padjajaran Juanda
	18	STT Telkom

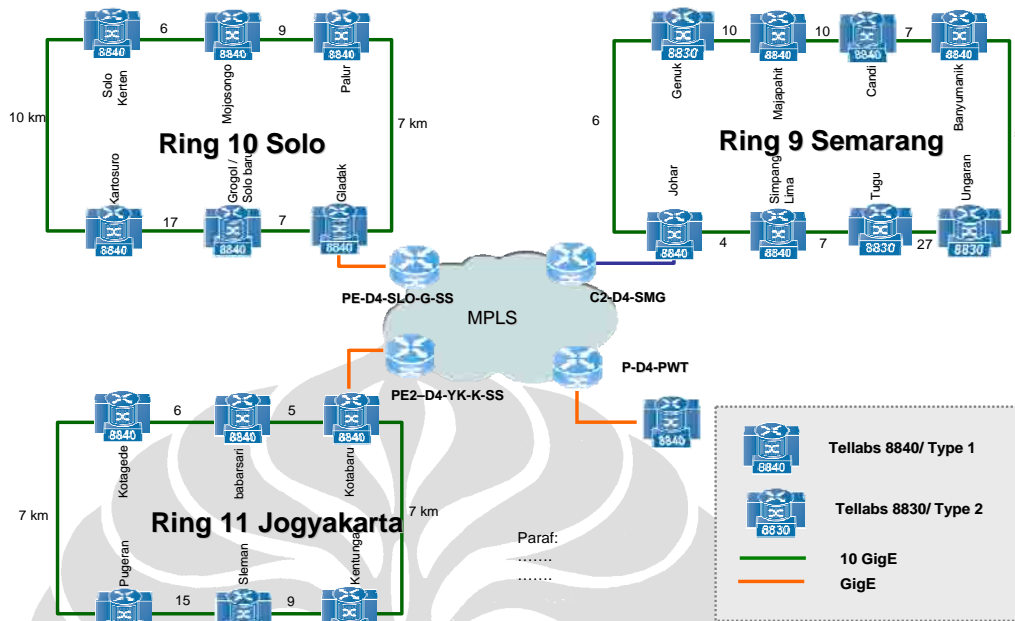

Gambar L- 10 Jaringan MEN Jawa Tengah

Tabel L- 4 Node MEN TELKOM-HRB Jawa Tengah

JAWA TENGAH					
KOTA	No	Lokasi HRB	KOTA	No	Lokasi HRB
Jogjakarta	1	Unv Atmajaya	Semarang	1	UNDIP Tembalang
	2	Bandara Adisucipto		2	AKPOL
	3	Univ. Sanata Dharma Kampus 1		3	Bank Danamon
	4	Univeristas Negeri Yogyakarta		4	Pertamina & Gumaya Hotel
	5	Universitas Kristen Dutawacana		5	Bank mandiri
	6	Greenlink		6	DP Mall . Ruko Pemuda
	7	Unv Islam Indonesia		7	Bank Jateng
	8	UGM		8	Nusantara Sakti & SAMSAT
	9	BANK BPD DIY		9	BI
	10	Natour Garuda Yogyakarta		10	Kantor Gubernur
	11	PIKANET		11	Bank NISP
	12	Univ. Sanata Dharma Kampus 2		12	UNDIP Peleburan
	13	UIN		13	PANIN
	14	Powertel		14	HSBC
	15	Citraweb		15	POLDA
	16	Ambarukmo Palace Hotel		16	Bandara A Yani
	17	UMY		17	Kawin Candi
	18	Hyatt Regency Hotel		18	IAIN Walisongo
Solo	1	UNS			
	2	PGS			

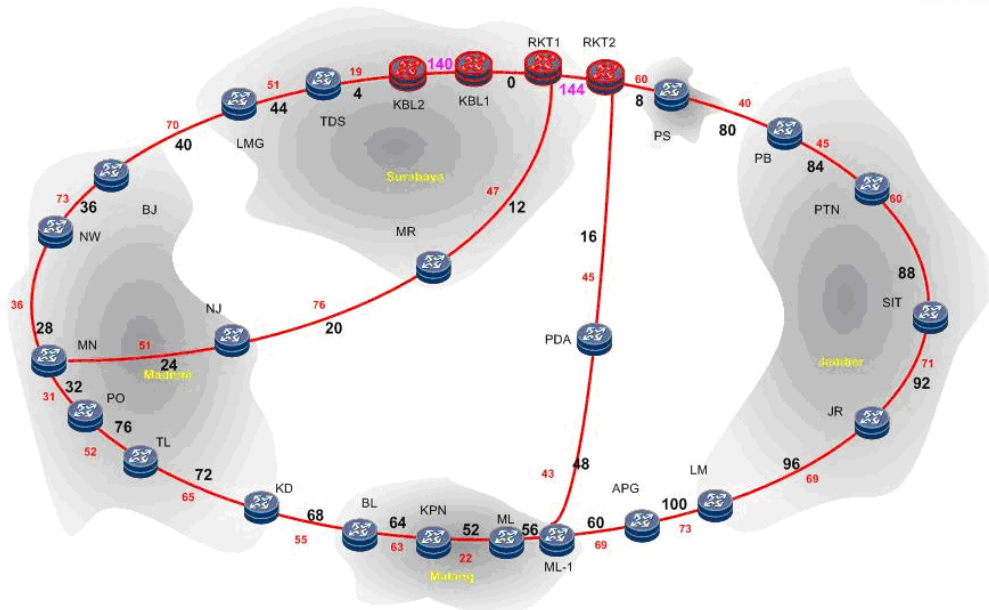

Gambar L- 11 Jaringan MEN Regional TELKOM-STO DIVRE 5 Jawa Timur

Telkom Metro E --Surabaya

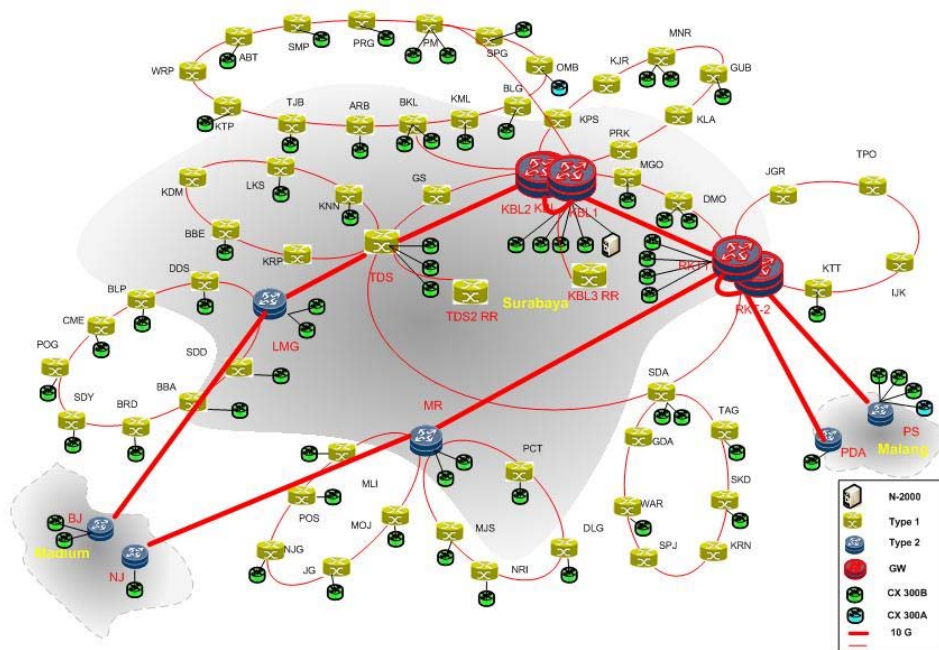

Gambar L- 12 Jaringan MEN TELKOM-STO Surabaya

Telkom Metro E --Malang

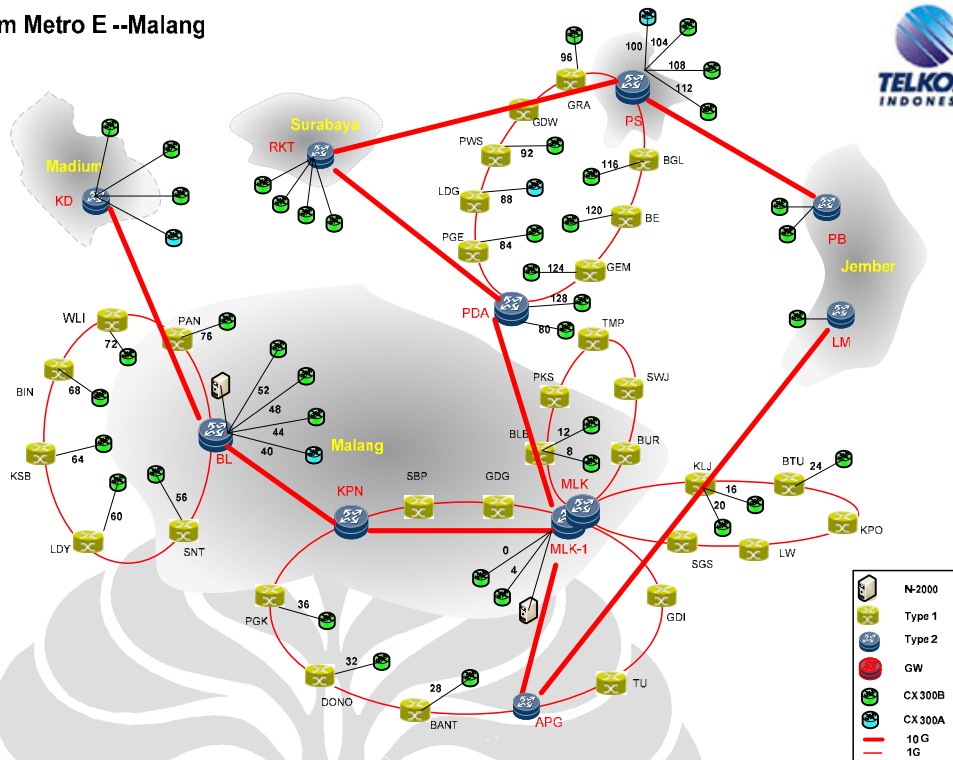

Gambar L- 13 Jaringan MEN TELKOM-STO Malang

Telkom Metro E --Madiun

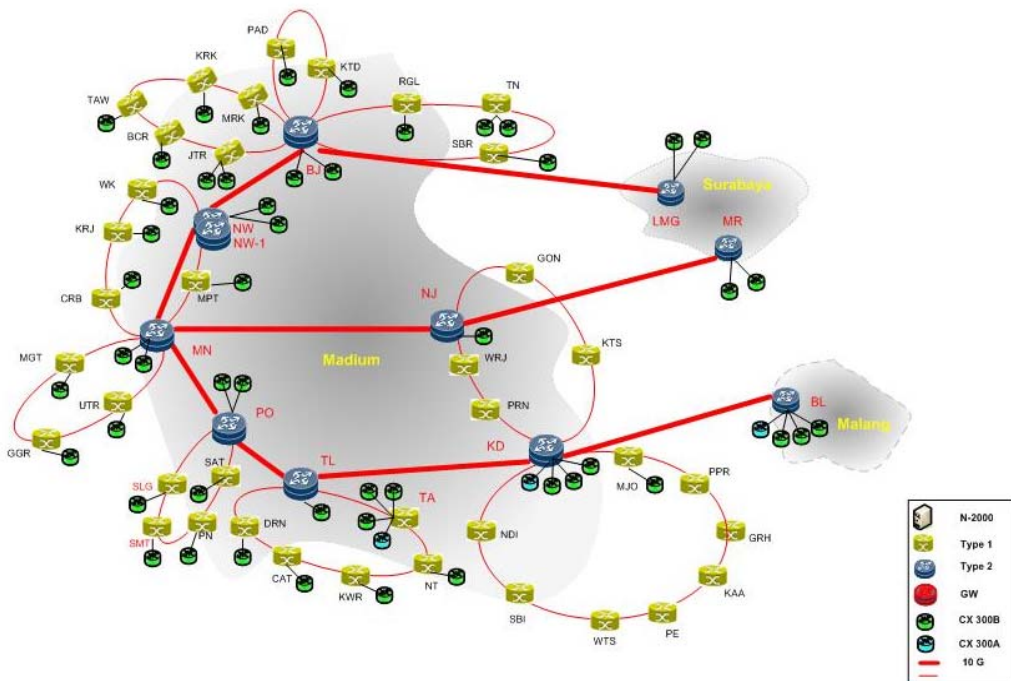

Gambar L- 14 Jaringan MEN TELKOM-STO madiun

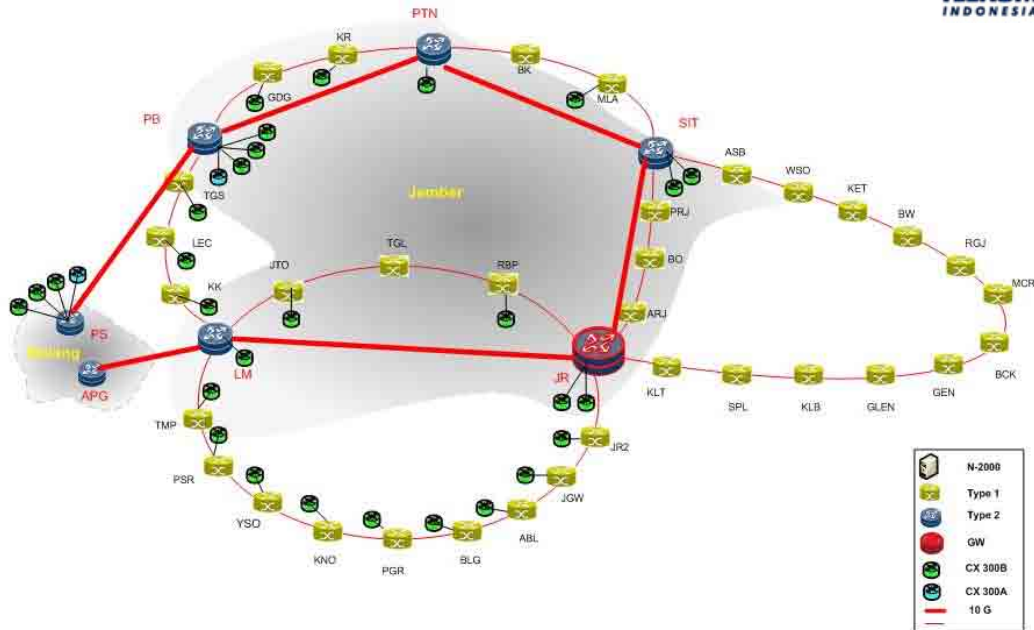

Gambar L- 15 Jaringan MEN TELKOM-STO Jember

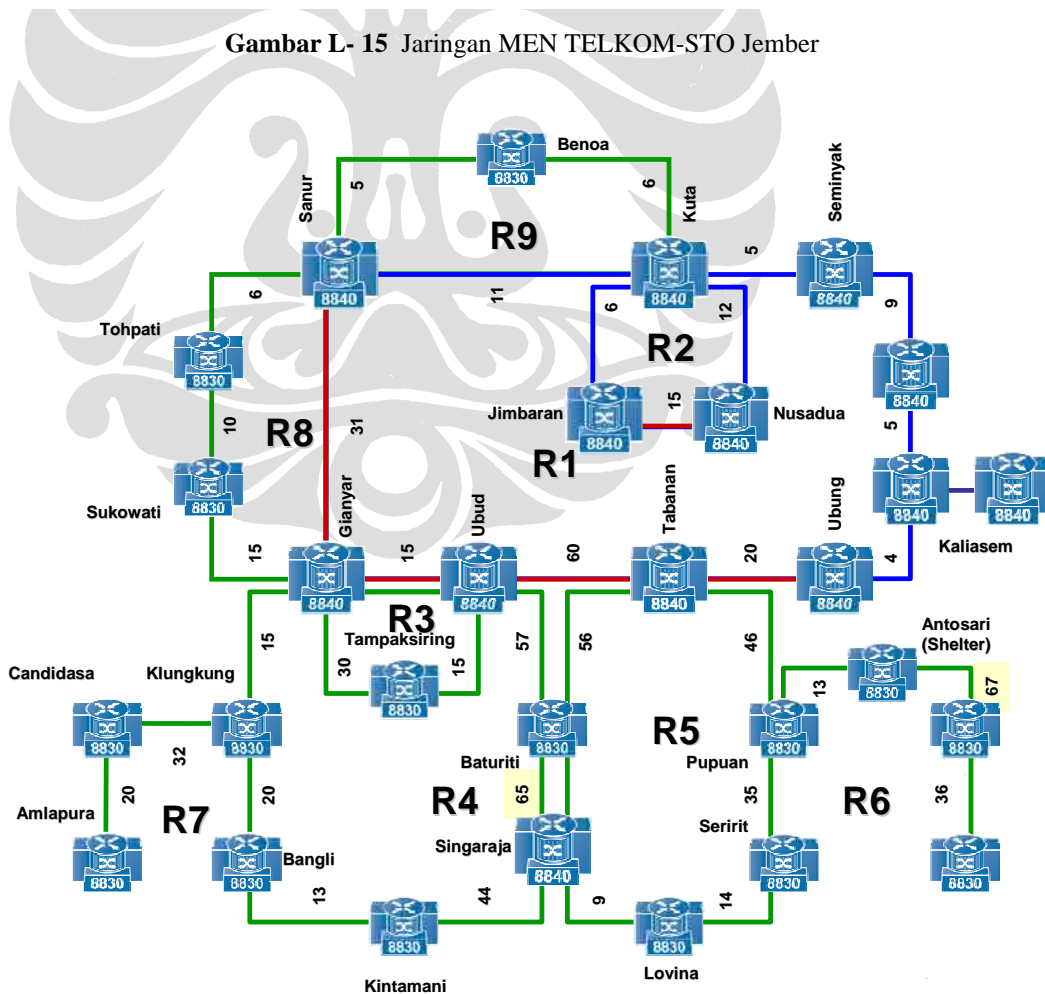

Gambar L- 16 Jaringan MEN TELKOM-STO Bali

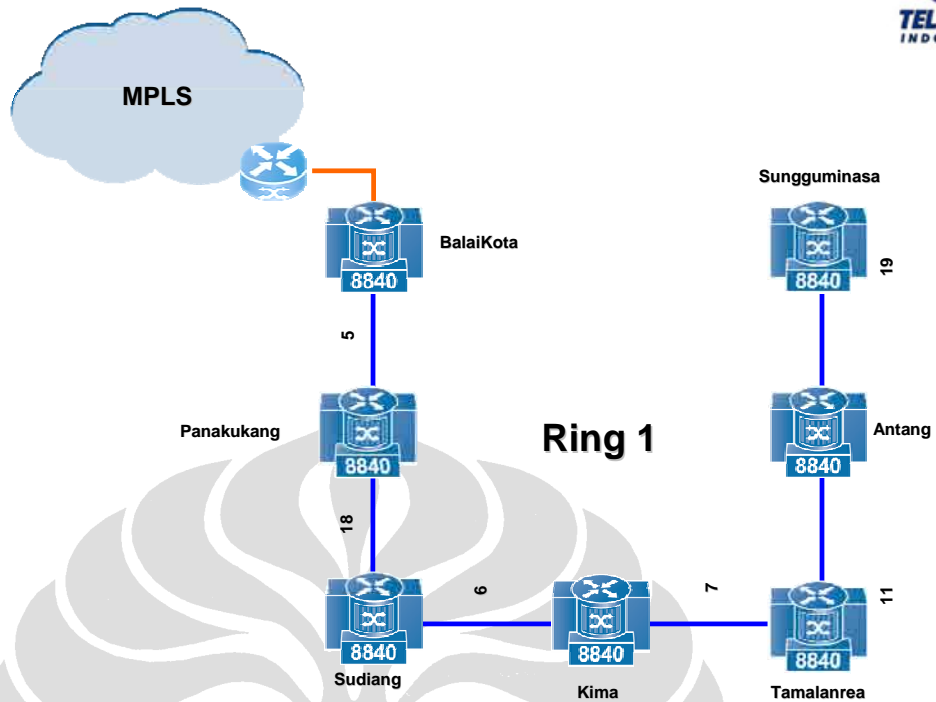

Gambar L- 17 Jaringan MEN TELKOM-STO Makassar

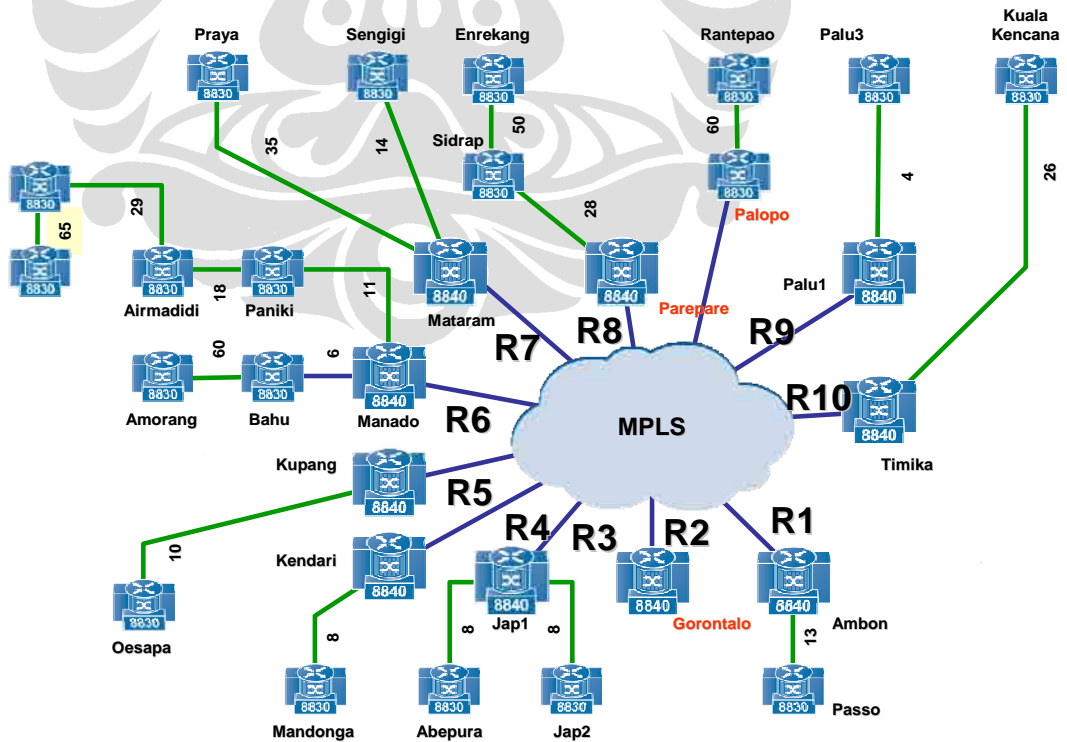

Gambar L- 18 Jaringan MEN TELKOM-STO KTI

Tabel L- 5 Node MEN TELKOM-HRB KTI



KTI					
KOTA	No	Lokasi HRB	KOTA	No	Lokasi HRB
Makassar	1	Bank Mandiri	Bali	1	UNIV . Udayana
	2	Bank BNI		2	Bank Mandiri
	3	Bank BRI		3	Bank BNI
	4	Graha Pena		4	Bank BRI
	5	PT. Angkasa Pura I Makassar		5	DITJEN Pajak
	6	UNHAS		6	kantor Gubernur
	7	Bosowa Tower		7	Angkasa Pura I Bali, Kuta
	8	Kalla Tower		8	Kuta Square
	9	DITJEN Pajak		9	Discovery Kartika Plaza Kuta
	10	Kantor Gubemur		10	Kartika Plaza Kuta
	11	MTC Karebosi		11	Ritz Chariton Hotel Jimbaran
	12	Clarion Hotel		12	PT. Court
	13	Imperial Arya Duta		13	Sheraton Hotel Group (Laguna)
Menado	1	UNIV Sam Ratulangi		14	Hilton Intemational Hotel (Westin)
	2	Bank Mandiri		15	Nusa Dua Beach Hotel
	3	Bank BNI		16	Grand Hyatt Bali Hotel Ungaran
	4	Bank BRI		17	Hotel Indonesia Nusa Dua
	5	DITJEN Pajak		18	Melia Bali Hotel
	6	Kantor Gubemur		19	Segara Village, Sanur
	7	Pacific TV			
	8	Citra Land			
	9	Angkasa Pura I Menado			
	10	Novotel Hotel			
	11	Infotek			

1.3 Jaringan Antar Kota - IP-Core Intercity WAN TELKOM



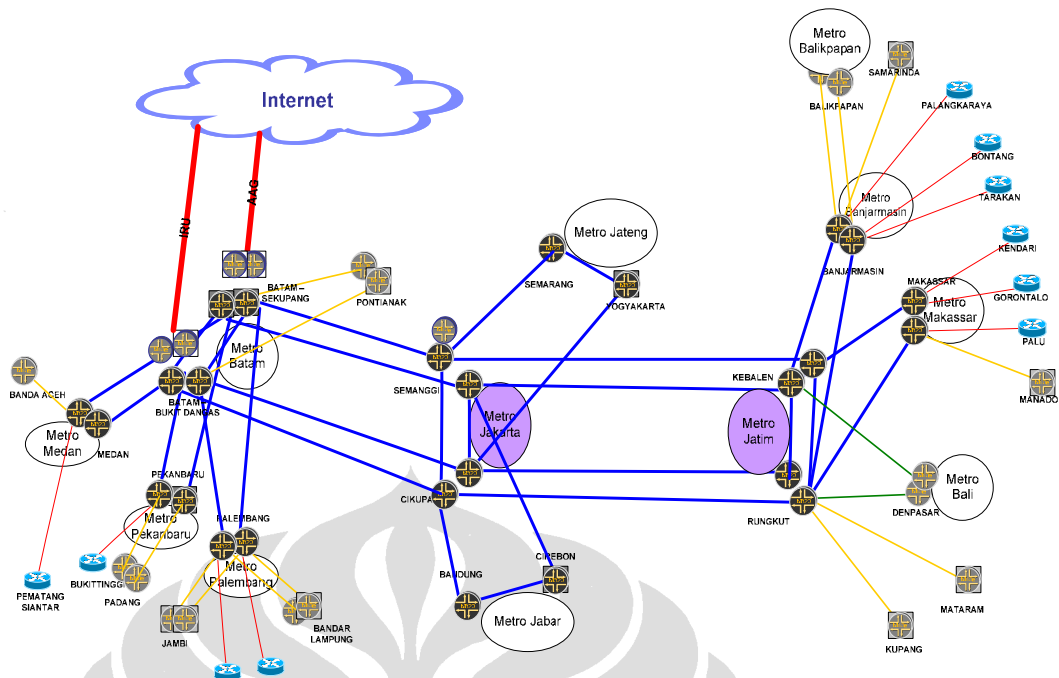

Gambar L- 19 Jaringan IP Core TELKOM

1.4 Jaringan IP-Core Global TELKOM

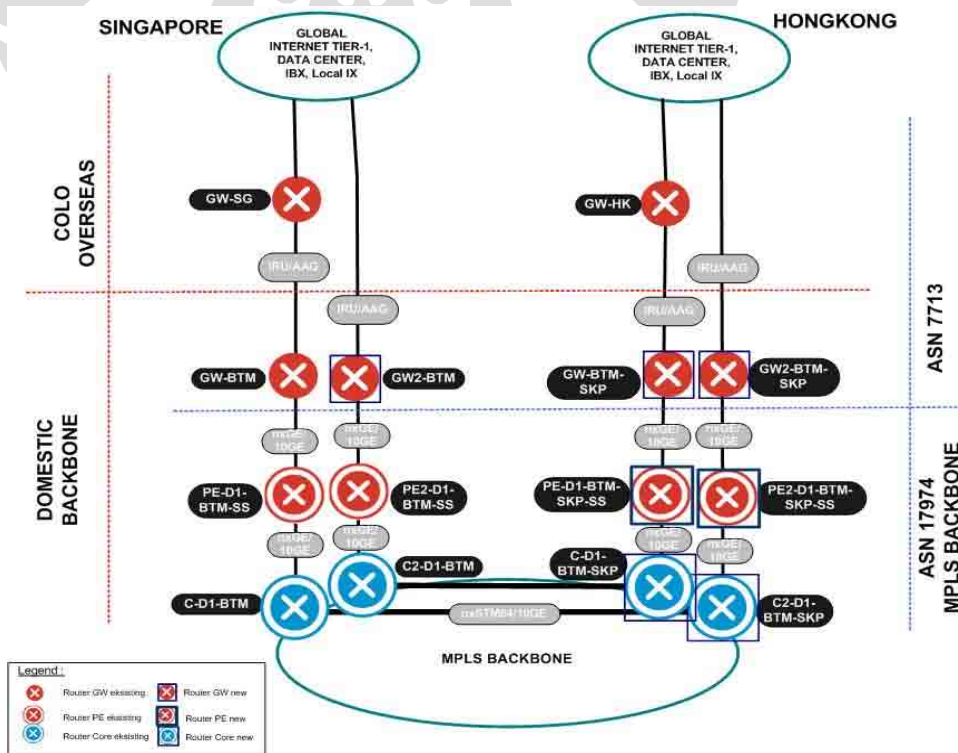

Gambar L- 20 Jaringan IP Core Global TELKOM

TelkomNET Gateway

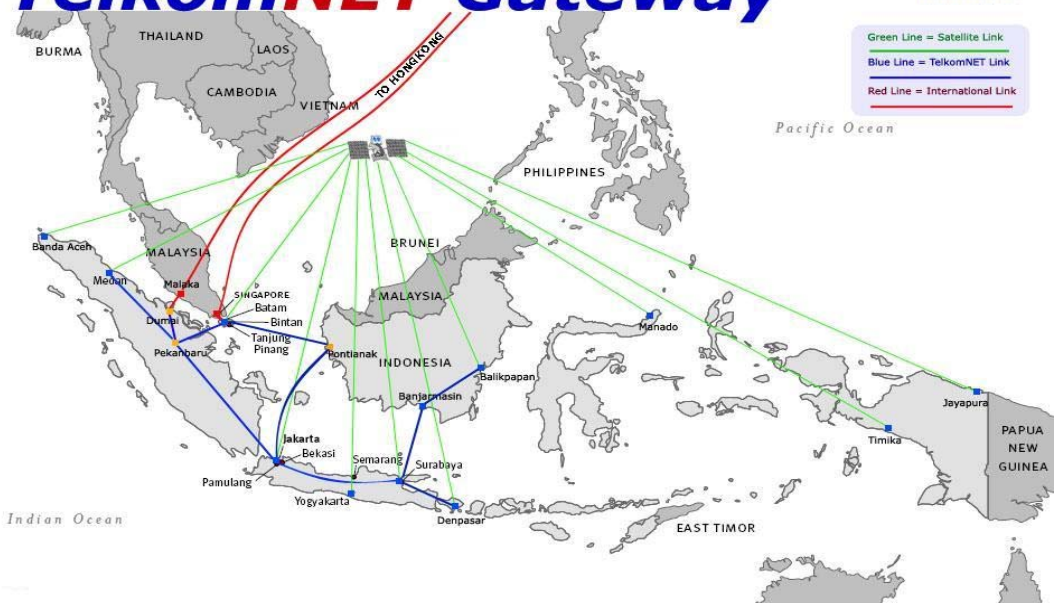

Gambar L- 21 TELKOM Internet Gateway

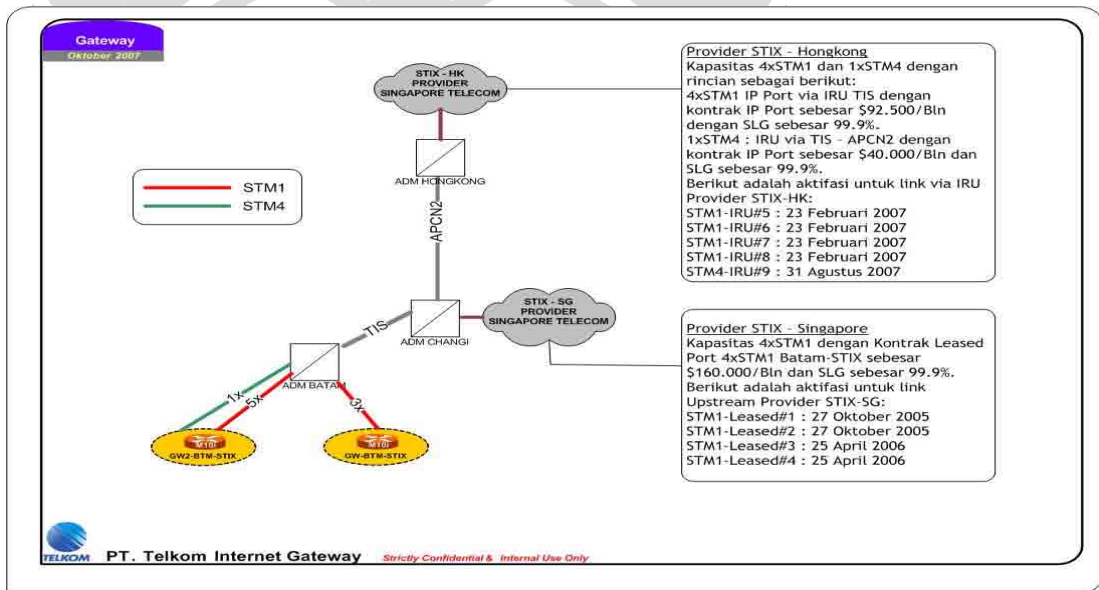

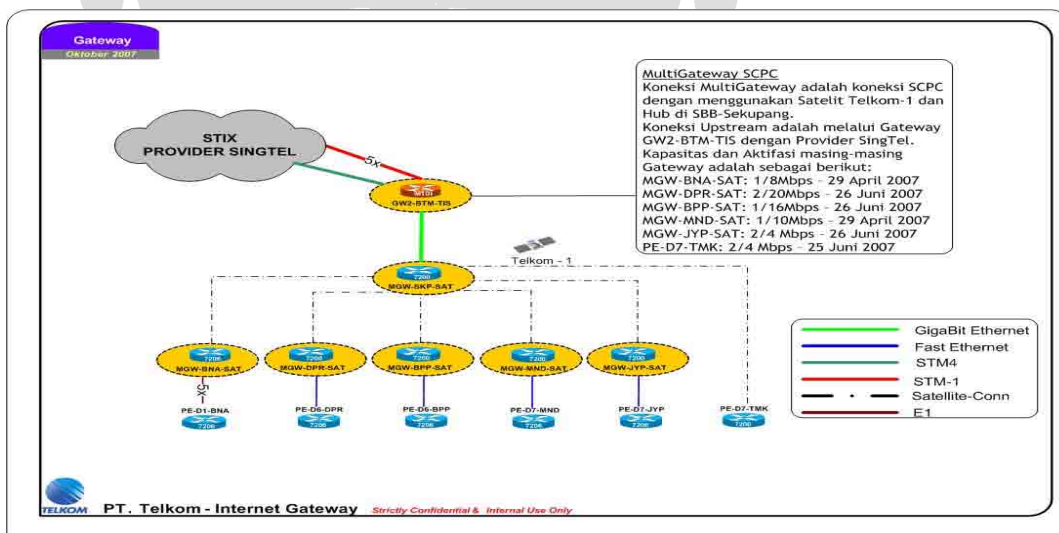
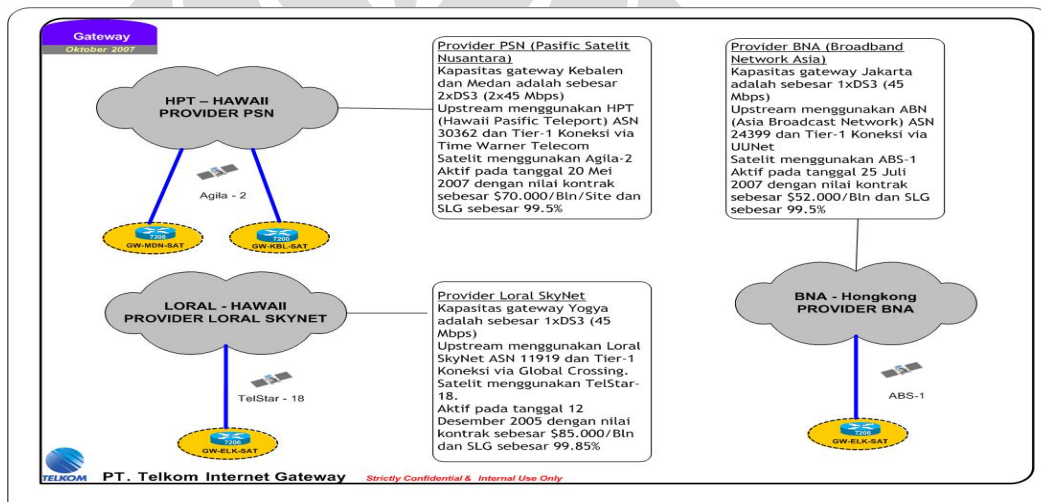
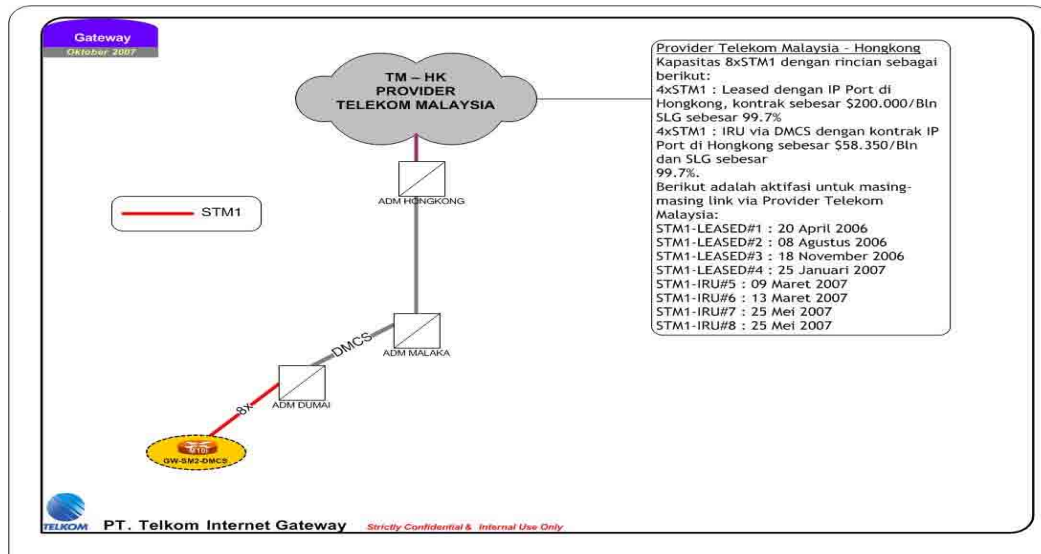

Gambar L- 22 Sebaran TELKOM internet gateway

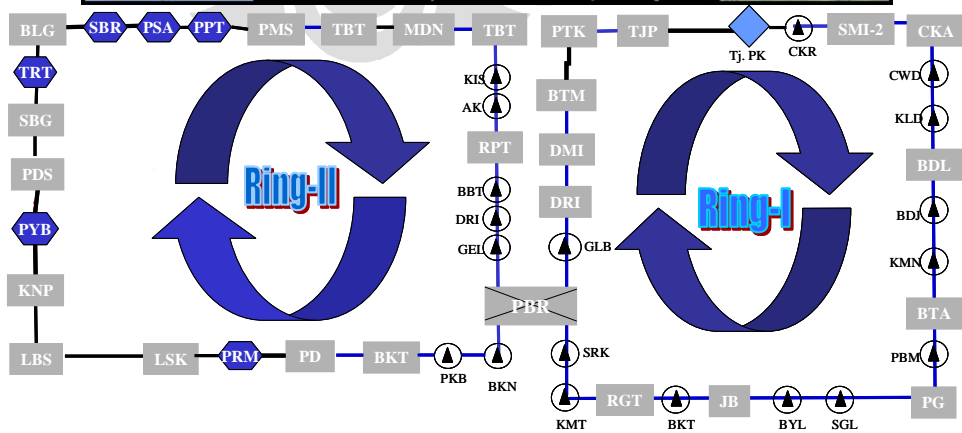
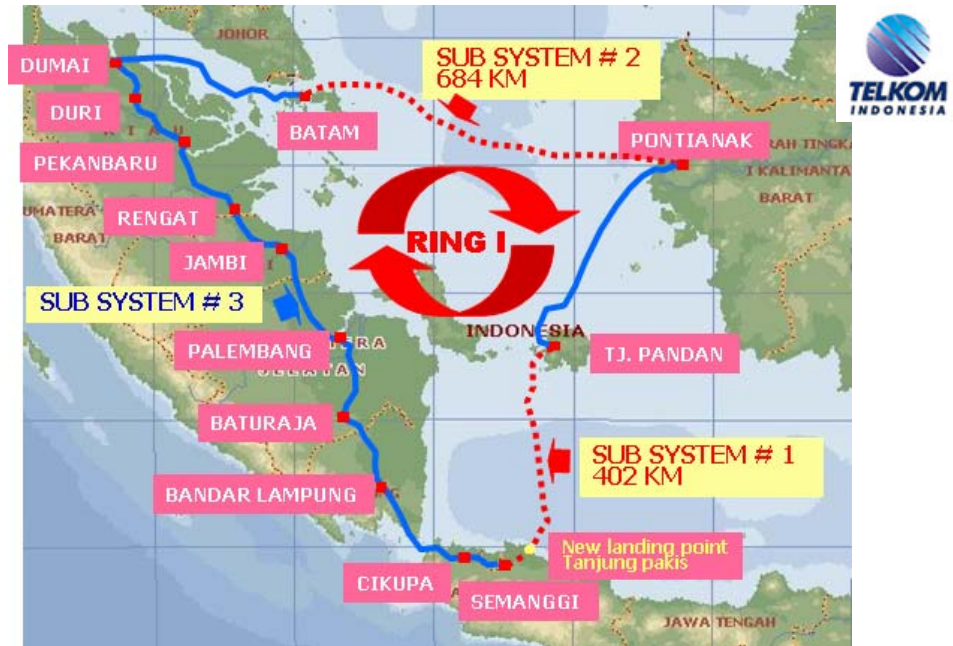

Gambar L- 23 Rencana Pengembangan Jasuka TELKOM 2008



OPTICAL CONNECTIVITY KALIMANTAN BACKBONE

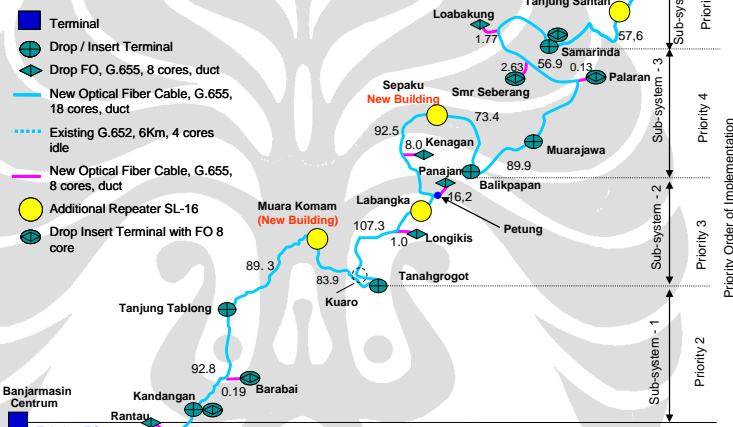

Note: All the distances shown include standard cable allowances
 Total Distance incl. allowance
 18 Core – 938.9 km
 8 Core – 30.07 km

OPTICAL CONNECTIVITY SULAWESI BACKBONE

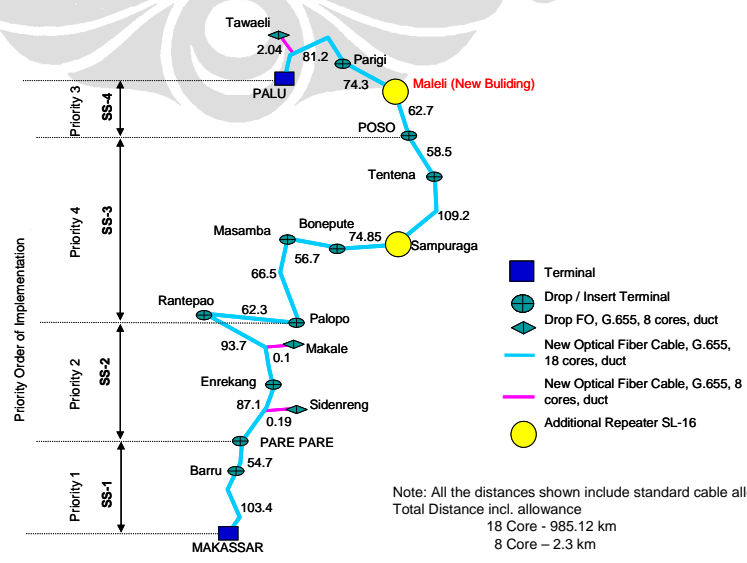

Note: All the distances shown include standard cable allowances
 Total Distance incl. allowance
 18 Core – 985.12 km
 8 Core – 2.3 km

Gambar L- 24 Rencana pengembangan FO TELKOM wilayah Kalimantan & Sulawesi 2008

2 INDOSAT

Jaringan Metro Ethernet Indosat saat ini sudah menghubungkan 46 Kota seluruh Indonesia pada akhir tahun 2007.

(sumber : <http://www.indosat.com>)

2.1 Jaringan Metro Indosat Area Jakarta

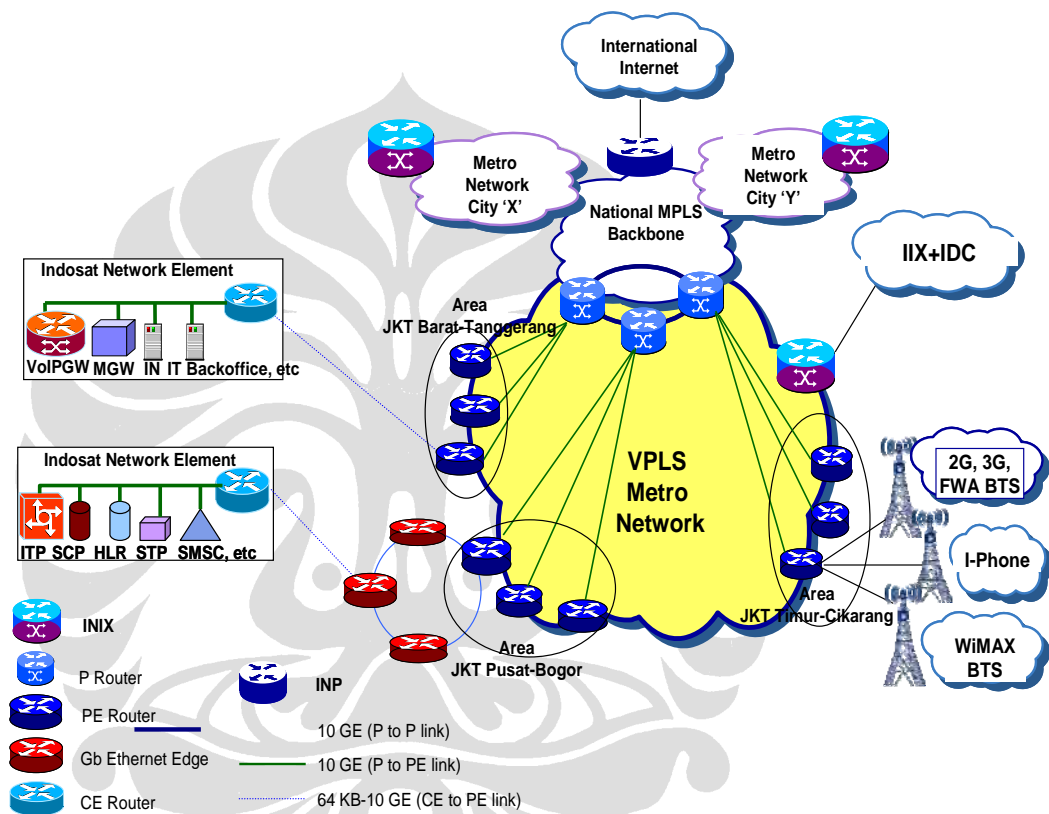

Gambar L- 25 Jaringan Metro Ethernet Indosat Area Jakarta

Tabel L- 6 Lokasi HRB Indosat

LOKASI HRB INDOSAT

1	Deutsche Bank	41	Wisma Citibank
2	Plaza 89	42	Graha Elnusa
3	BNI 46	43	Wisma Pondok Indah
4	Ratu Plaza	44	Wisma Arcadia
5	Summitmas Tower II	45	Gedung Ratu prabu
6	GKBI	46	Mid Plaza
7	Kuningan	47	Mall Mangga 2
8	Landmark	48	Mall Taman Anggrek
9	Elektrindo	49	ITC Mangga 2
10	BII	50	ITC Roxy mas
11	Sentral Mulia	51	Aldiron/Unilever
12	Arthatel (SCB)	52	Atrium Setiabudi
13	BEJ (SCB)	53	BCA Plaza
14	Arthagraha	54	Berley
15	Great River	55	Bumi Asih
16	Chase Plaza	56	Wisma Metropolitan II (WTC)
17	Wisma Nusantara	57	Gajah mada Plaza
18	Sentral Senayan	58	General Motor
19	Menara Cakrawala	59	Grace
20	Gedung Irama	60	Sultan Hotel / Hilton
21	Bapindo Building	61	Mandiri CSM
22	KYOEI Prince	62	Menara BDN
23	Atrium Mulia	63	Menara Duta / Unilever
24	BRI II	64	Patra Jasa Building
25	Wisma Dharmala	65	Plaza Centris
26	Wisma Antara	66	Plaza Mandiri
27	Bank Dharmala	67	Plaza Centris
28	Plaza Lippo	68	Plaza Mandiri
29	Menara Batavia	69	Wisma SMR
30	Menara Mulia	70	WTC Mangga 2
31	Hayam Wuruk Plaza		
32	Hotel Borobudur		
33	Bimantara Building		
34	Gedung Arya		
35	ATD Plaza		
36	Bank Indonesia		
37	PT MNA		
38	ABN Amro		
39	Indosat M2 Jati Padang		
40	Wisma Mulia		

Sumber : <http://www.indosat.com>

2.2 Jaringan Antar Kota - Intercity WAN

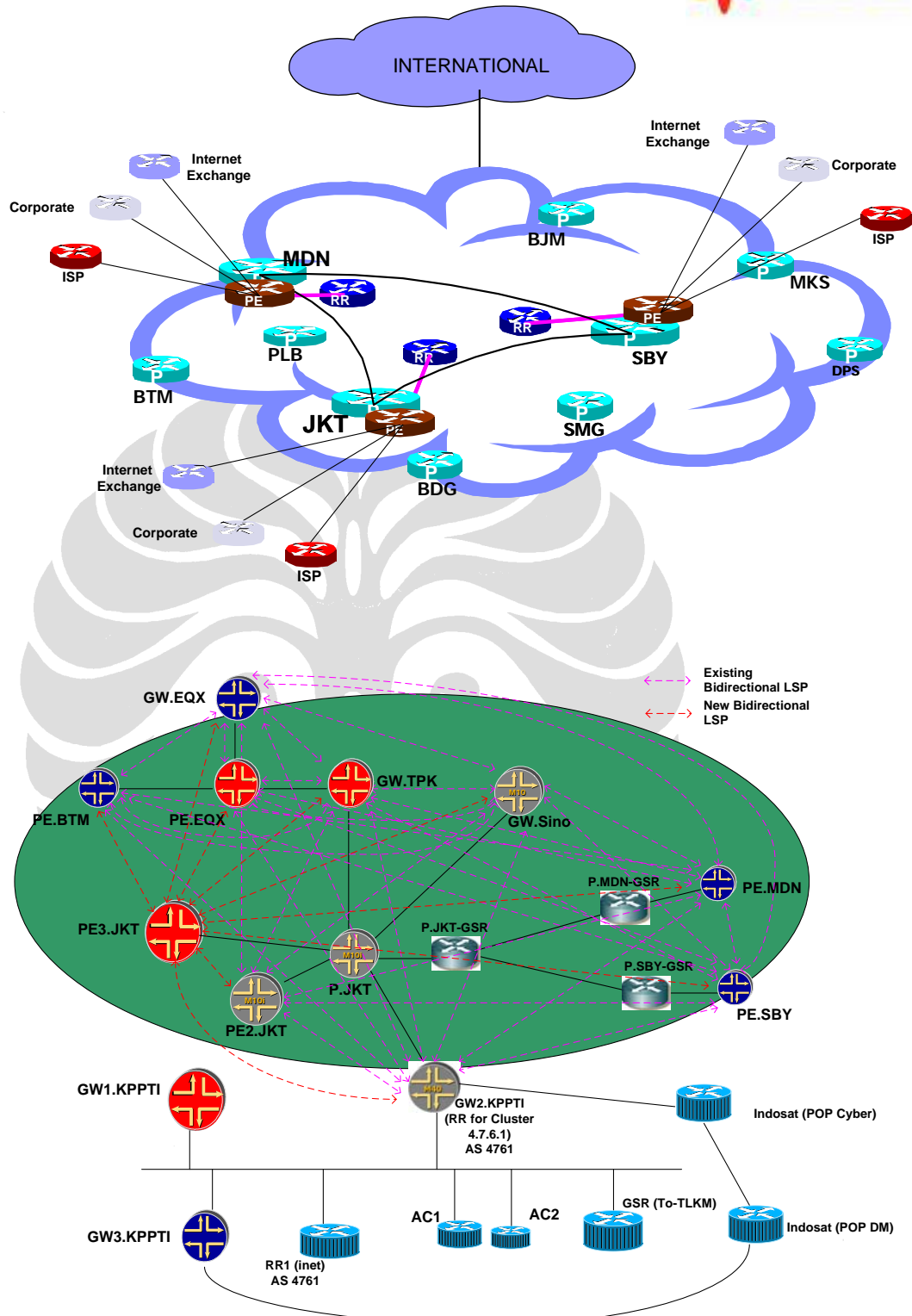

Gambar L- 26 Jaringan IP-Core Nasional Indosat

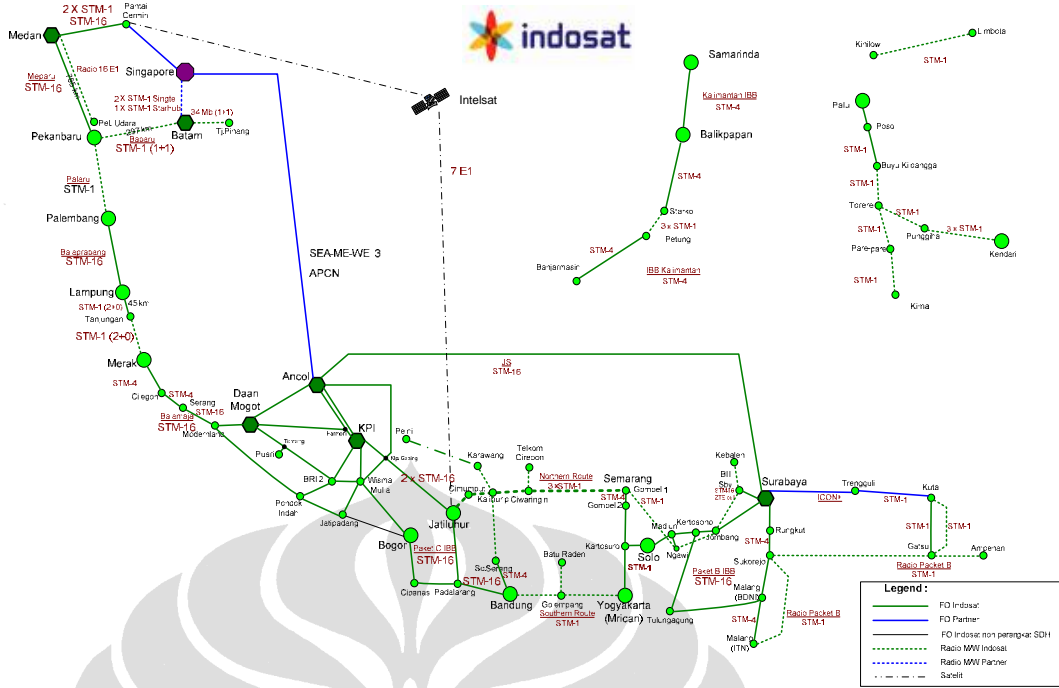

Gambar L- 27 Jaringan Fiber Optik Indosat

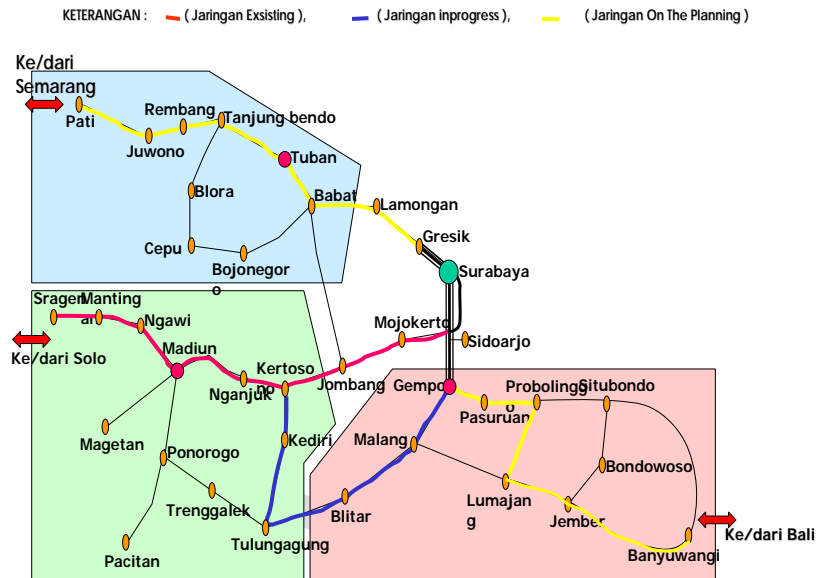

Gambar L- 28 Pengembangan Jaringan FO Indosat tahun 2008

Indosat saat ini sudah melakukan penambahan fiber optik di beberapa wilayah di Jawa Timur yang menghubungkan kota Kertosono – Tulungagung – Gempol, dan Pati - Banyuwangi.

2.3 Jaringan IP-Core Global Indosat

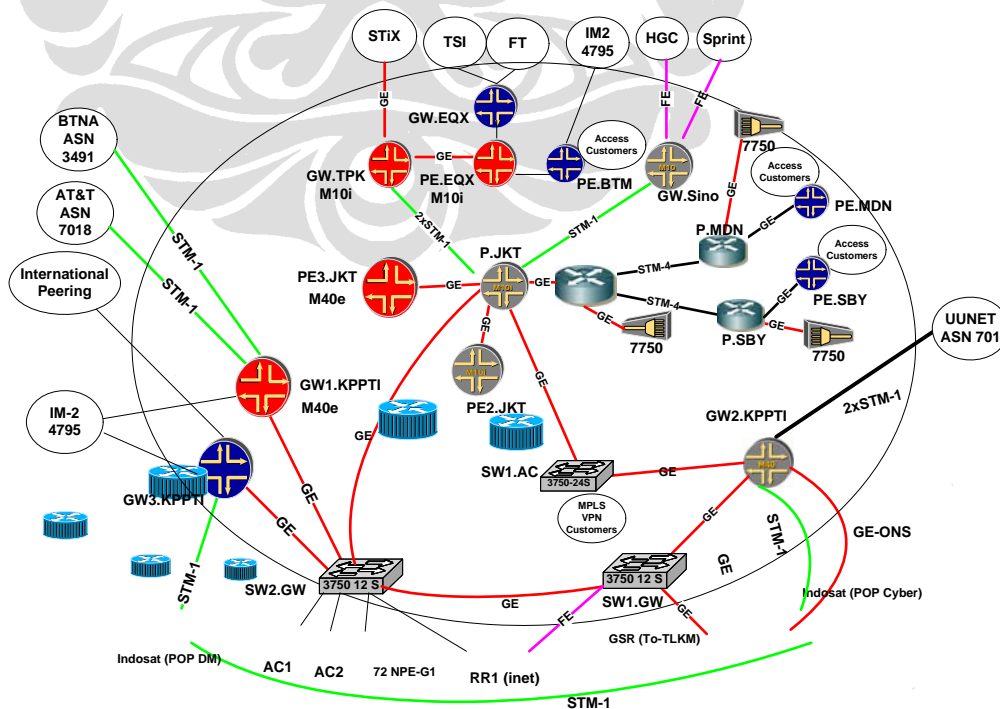

Gambar L- 29 Jaringan Global Indosat

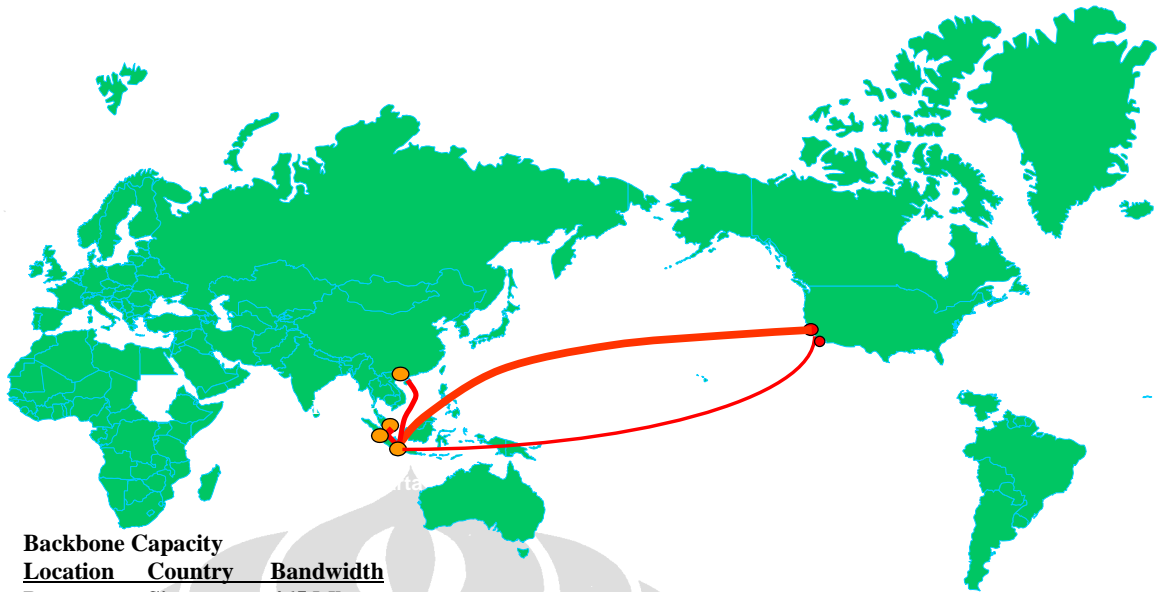

Location	Country	Bandwidth
Batam	Singapore	465 Mbps
Jakarta	Singapore	930 Mbps
Jakarta	Hongkong	775 Mbps
Jakarta	USA	620 Mbps

**Total IP Transit Bandwidth :
3 Gbps**

Gambar L- 30 Jaringan IP-Transit Backbone Indosat

Tabel L- 7 Alokasi sirkuit Indosat di SKKL SMW - 3

NO	NEGARA TUJUAN	ADMINISTRASI	TERMINASI		Jarak (Km)
11	HONGKONG	HKTI	Jakarta	Deep Water Bay	1.626
			Medan	Deep Water Bay	1.318
13	INDONESIA	INDOSAT	Jakarta	Tuas-to-Batam	451
			Batam-to-Tuas	Jakarta	451
			Jakarta	Medan	633
			Medan	Jakarta	633
			Jakarta	Shantou	1.717
			Jakarta	Deep Water Bay	3.252
			Medan	Singapore	287
			Singapore	Medan	287
16	JAPAN	KDDI	Jakarta	Okinawa	2.117
			Jakarta	Tuas	451
			Medan	Okinawa	1.975
		NTT	Jakarta	Okinawa	2.117
			Jakarta	Tuas *	451
			Jakarta	Okinawa	2.117
29	SINGAPORE	SINGTEL	Jakarta	Tuas	451
			Medan	Tuas	287
		STARHUB	Jakarta	Tuas	451
		KDDI-for-Starhub	Jakarta	Tuas	451
		MOBILE ONE	Jakarta	Tuas	451
		MCIWORLD.COM	Jakarta	Tuas	451
		REACH	Jakarta	Tuas	451
		38	USA	AT&T	Jakarta
Jakarta	Shantou				1.717
Jakarta	Mazara				5.000
Jakarta	Shantou				1.717
SPRINT	Jakarta			Shantou	1.717

3 IM2

(sumber : <http://www.indosatm2.com>)

3.1 Jaringan Metro IM2 Area Jakarta

Tabel L- 8 Lokasi HRB IM2 Area Jakarta

LOKASI HRB INDOSAT M2	
1	Deutsche Bank
2	Plaza 89
3	BNI 46
4	Ratu Plaza
5	Summitmas Tower II
6	GKBI
7	Kuningan
8	Landmark
9	Elektrindo
10	BII
11	Sentral Mulia
12	Arthatel (SCB)
13	BEJ (SCB)
14	Arthagraha
15	Great River
16	Chase Plaza
17	Wisma Nusantara
18	Sentral Senayan
19	Menara Cakrawala
20	Gedung Irama
21	Bapindo Building
22	KYOEI Prince
23	Atrium Mulia
24	BRI II
25	Wisma Dharmala
26	Wisma Antara
27	Bank Dharmala
28	Plaza Lippo
29	Menara Batavia
30	Menara Mulia
31	Hayam Wuruk Plaza
32	DEPLU
33	Hotel Borobudur
34	Bimantara Building
35	Gedung Arya
36	ATD Plaza
37	Bank Indonesia
38	Kedubes AS
39	Ardta Hotel
40	PT MNA
41	ABN Amro
42	Indosat M2 Jati Padang
43	Wisma Mulia
44	Wisma Citibank
45	Graha Elnusa
46	Wisma Pondok Indah
47	Wisma Arcadia
48	Gedung Ratu prabu
49	Mid Plaza
50	Mall Mangga 2
51	Mall Taman Anggrek
52	ITC Mangga 2
53	ITC Roxy mas
54	Aldiron/Unilever
55	Astra Honda Motor
56	Atrium Setiabudi
57	BCA Plaza
58	Berley
59	Bumi Asih
60	Chemicon
61	CMKS
62	Wisma Metropolitan II (WTC)
63	Denso indonesia
64	Dulmison
65	Gajah mada Plaza
66	General Motor
67	Grace
68	Sultan Hotel / Hilton
69	Katshusiro Building
70	Kawi-Kawi
71	Kelapa gading
72	Mandiri CSM
73	Matshusita
74	Menara BDN
75	Menara Duta / Unilever
76	Mulia Glass
77	NEC Semi Conductor
78	Pasir Randu
79	Patra Jasa Building
80	Pelni
81	Plaza Centris
82	Plaza Mandiri
83	Pusri Building
84	Samsung Building
85	Sanyo Building
86	Schineder Building
87	SCTV
88	Setiabudi 2
89	Shelter IM3 Cibuntu
90	Siemens C
91	Toshiba Display
92	Toshiba Product
93	Toyota Astra Motor
94	Wisma SMR
95	WTC Mangga 2

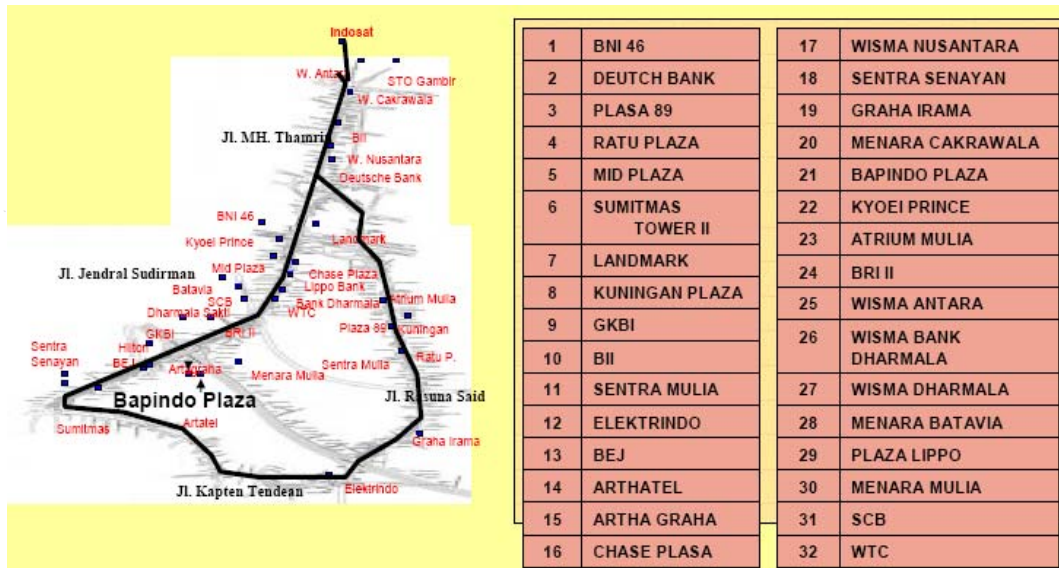

Gambar L- 31 Lokasi HRB & Cakupan fiber optik IM2 – Area Jakarta

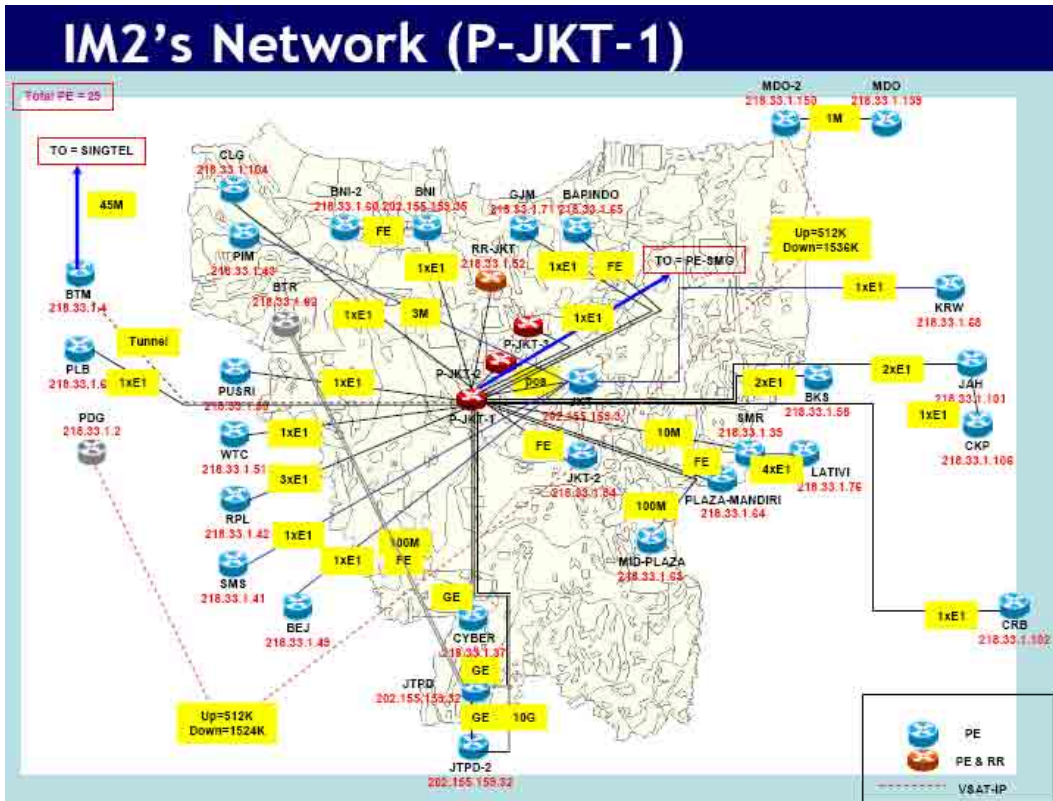

Gambar L- 32 Jaringan Metro IM2 P-JKT-1

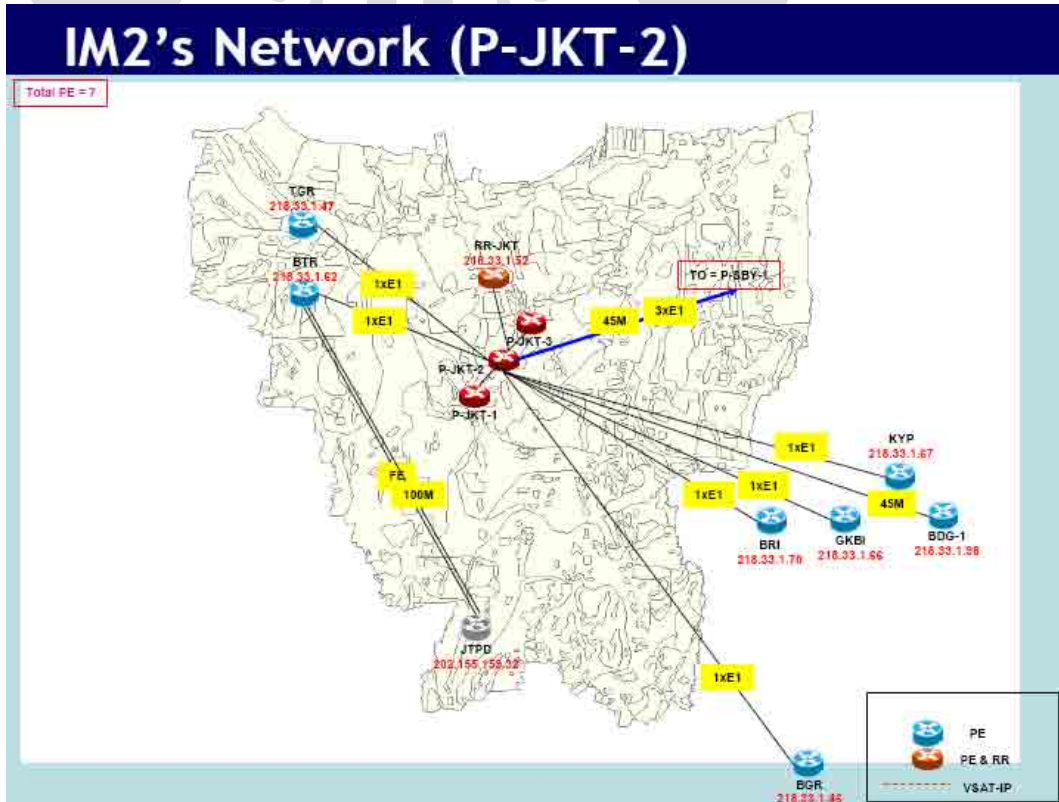

Gambar L- 33 Jaringan Metro IM2 P-JKT-2

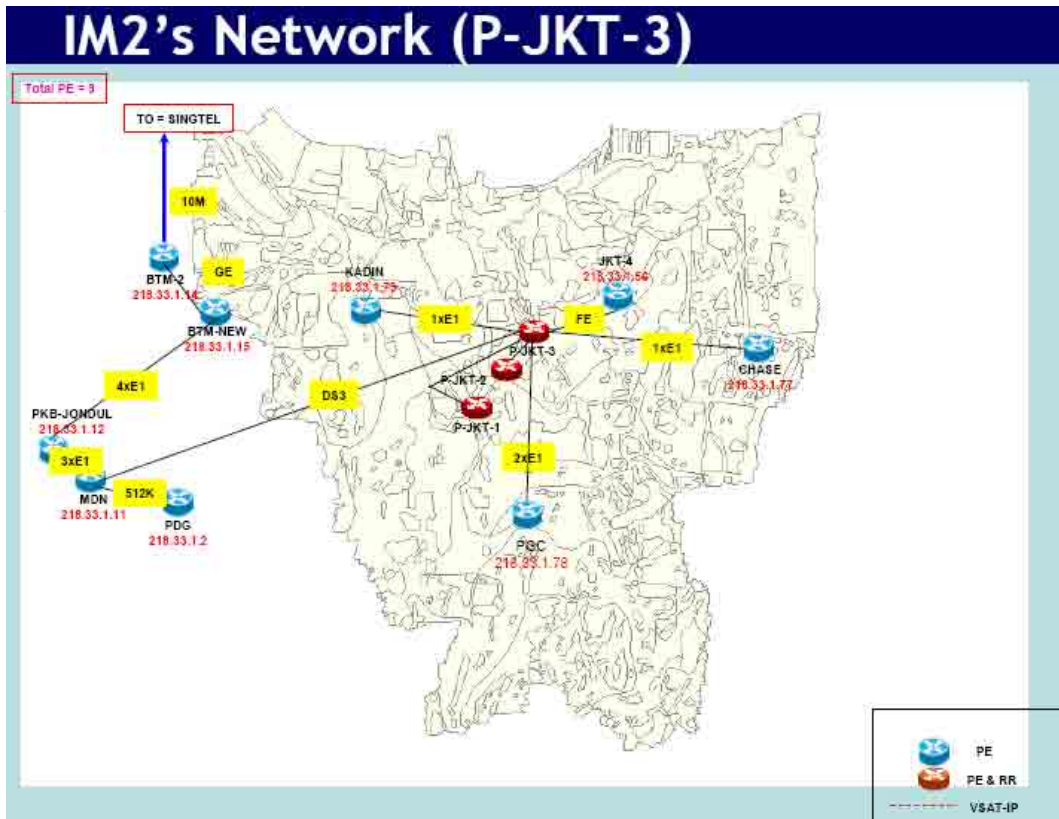

Gambar L- 34 Jaringan Metro IM2 P-JKT-3

3.2 Jaringan Antar Kota - Intercity WAN



Gambar L- 35 Jaringan antar kota Indosat M2

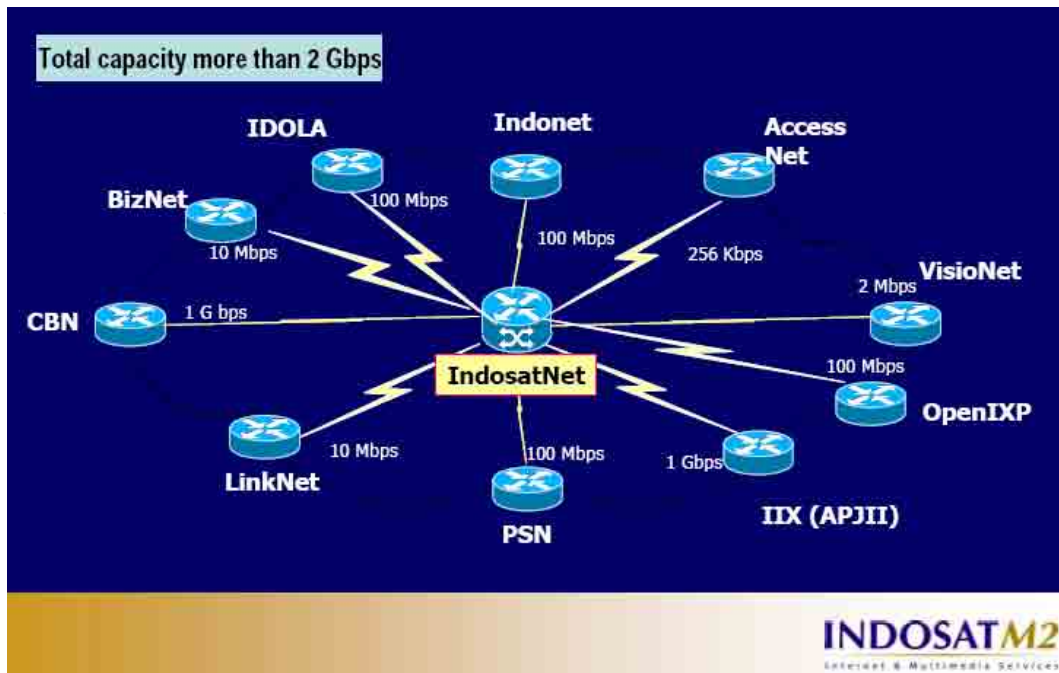

Gambar L- 36 Infrastruktur Jaringan Nasional IM2

3.3 Jaringan Global IM2

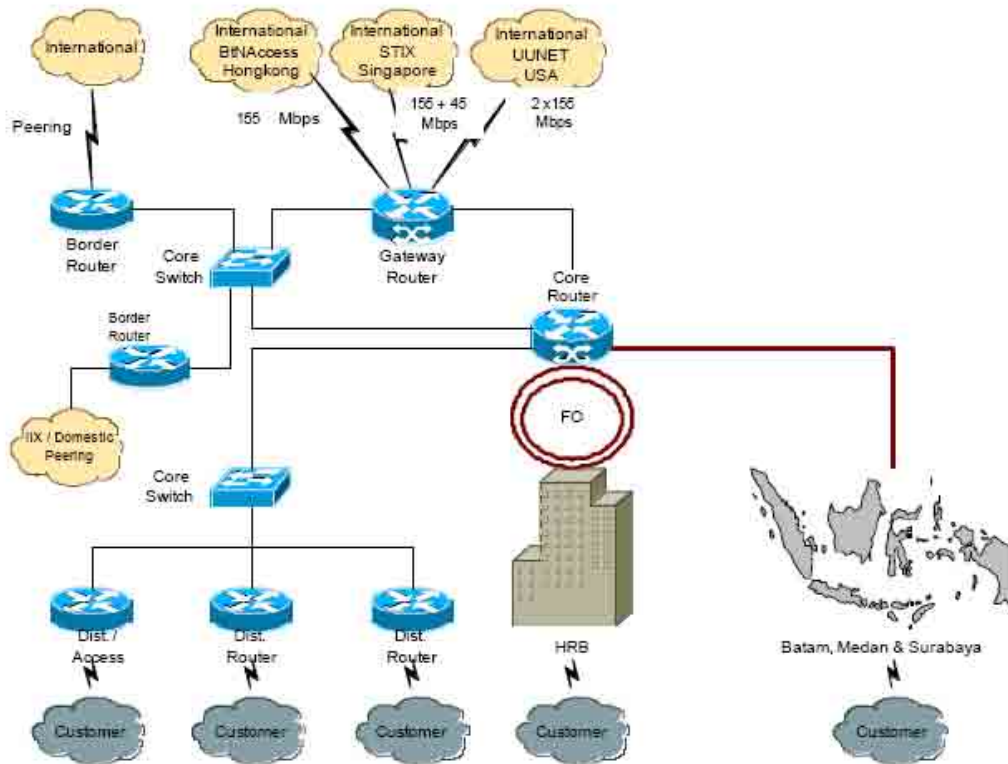

Gambar L- 37 Jaringan Global IM2

Saat ini IM2 memiliki total bandwidth ke cloud Internet Internasional sebesar 355 Mbps *downstream* dan 355 Mbps *upstream*, melalui jaringan Kabel Laut (*submarine cable*) Fiber Optic. Perincian dari koneksi Internasional tersebut adalah sebagai berikut :

- Route A : 2 STM-1 Symmetric (2 x 155 Mbps bothway upstream/downstream) melalui UUnet (USA)
- Route B : 1 STM-1 Symmetric (1 x 155 Mbps bothway upstream/downstream) melalui STIX (Singapore)
- Route C : 1 x DS3 (1 x 45 Mbps bothway upstream/downstream) Batam – Singapore.
- Route D : 1 STM-1 Symmetric (1 x 155 Mbps bothway upstream / downstream) melalui BtNAccess (Hongkong)



Gambar L- 38 International Peering IM2

4 LINTASARTA

(sumber : <http://www.lintasarta.net>)



4.1 Jaringan Metro Lintasarta Jakarta

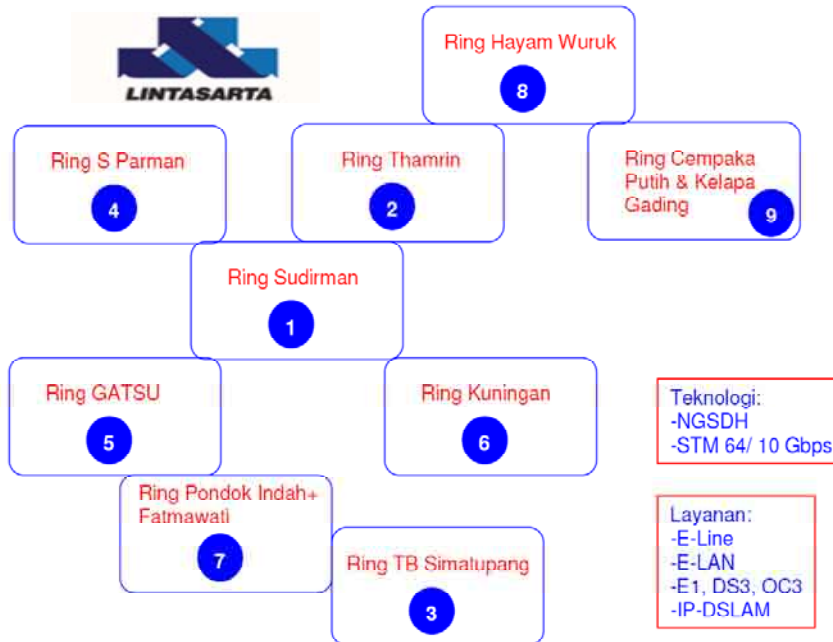

Gambar L- 39 Konfigurasi Ring Metro Lintasarta

Tabel L- 9 Lokasi HRB Lintasarta Ring-1 Sudirman

No	NAMA GEDUNG	ALAMAT
Ring 1 : BUSINESS AREA SUDIRMAN		
1	BNI	Jl. Jend. Sudirman Kav 1
2	Batavia	Jl. KH. Mas Mansyur Kav 126
3	SCB	Jl. Jend. Sudirman Kav 33A
4	Dharmala Sakti	Jl. Jend. Sudirman Kav 32
5	GKBI	Jl. Jend Sudirman No 28
6	Mayapada	Jl. Jend. Sudirman Kav 28
7	Permata Tower	Jl. Jend. Sudirman Kav 27
8	Sonatopas	Jl. Jend. Sudirman Kav 26
9	Lippo	Jl. Jend. Sudirman Kav 25
10	Plaza DM	Jl. Jend. Sudirman Kav 25
11	Nugra Santana	Jl. Jend. Sudirman Kav 7-8
12	Plaza mandiri	Jl. Gatot Subroto kav 36-38
13	BRI 2	Jl. Jend Sudirman Kav 44
14	BRI 1	Jl. Jend Sudirman Kav 44
15	Wisma Tamara	Jl. Jend Sudirman Kav 24
16	Menara Mulia	Jl. Jenderal Gatot Subroto, Kav. 9-11
17	Wisma Bumi Putera	Jl. Jend Sudirman Kav 75
18	Plaza Sudiman	Jl. Jend sudirman Kav 73
19	Panin Building	Jl. Jend sudirman No 1
20	Wisma BCA	Jl Jend Sudirman 22-23
21	Wisma Indocement	Jl. Jenderal Sudirman Kav. 70-71
22	STC-McD	Jl. Asia Afrika
23	Menara Satrio	Jl. Prof. Dr. Satrio,Setiabudi,
24	Gedung Metropolitan	Jl. Jend Sudirman Kav 29

Tabel L- 10 Lokasi HRB Lintasarta Ring-2 Thamrin

No	NAMA GEDUNG	ALAMAT
Ring 2 : BUSINESS AREA THAMRIN		
25	KPPTI	Jl. Medan Merdeka Barat No. 21
26	Plaza BII	Jl. MH Thamrin No. 51
27	Bank Indonesia	Jl. MH Thamrin Kav 2
28	BDN	Jl. MH. Thamrin No. 5
29	BSM	Jl. MH. Thamrin No. 5
30	Menara Thamrin	Jl. MH. Thamrin Kav 3
31	Plaza BBD	Jl. Imam Bonjol No. 61
32	Wisma Nusantara	Jl. MH. Thamrin No. 59
33	Danareksa	Jl. Medan Merdeka Selatan 14
34	Gedung Sarinah	Jl. MH. Thamrin No. 11
35	Plaza Permata	Jl. MH. Thamrin Kav 57
36	Deutsche Bank Building	Jl. Imam Bonjol No. 80
37	Wisma Antara	Jl Medan Merdeka Selatan No. 17
38	Gedung Jaya	Jl. MH. Thamrin No.12

Tabel L- 11 Lokasi HRB Lintasarta Ring-3 TB.Simatupang

No	NAMA GEDUNG	ALAMAT
Ring 3 : BUSINESS AREA TB.SIMATUPANG		
39	Fedex	Jl. Ciputat no 99
40	Carefour	Jl. Lebak Bulus no 88
41	GardaOto	Jl. TB. Simatupang Kav 15
42	Biduri	Jl. TB. Simatupang Kav 11
43	Ventura	Jl. Ra Kartini no 26
44	Pemata Bintaro	Jl. Wahid Hasyim Blok B4/3
45	Beltway (IMECO8)	Jl. TB Simatupang NO. 41, Cilandak
46	Aneka Tambang	Jl. TB. Simatupang No. 1

Tabel L- 12 Lokasi HRB Lintasarta Ring-4 S.Parman

No	NAMA GEDUNG	ALAMAT
Ring 4 : BUSINESS AREA S. PARMAN		
47	Mall Taman Anggrek	Jl. LetJend S.Parman Kav. 21
48	Gedung Rodamas	Jl. Let. Jend S. Parman Kav 32-34
49	Wisma Slipi	Jl. Letjend. S.Parman Kav. 12
50	Samudera Indonesia	Jl. S. Parman Kav-35
51	Wisma 77	Jl. Letjend. S. Parman Kav. 77
52	Gedung BPK	Jl. S. Parman

Tabel L- 13 Lokasi HRB Lintasarta Ring-5 Gatot Subroto

No	NAMA GEDUNG	ALAMAT
Ring 5 : BUSINESS AREA GATOT SUBROTO		
53	Menara Saidah	Jl. MT. Haryono Kav. 29-30
54	Gedung KAO	Jl. MT. Haryono Kav. 28
55	Gedung Bank Bukopin	Jl. MT. Haryono Kav.50-51
56	Siemens Business Park	Jl MT Haryono Kav 58-60
57	Wisma Mulia	Jl. Jend. Gatot Subroto No 42
58	Graha Unilever	Jl. Jend. Gatot Subroto Kav. 15
59	Graha Menara Hijau	Jl. MT Haryono Kav.33
60	Graha BIP	Jl. Gatot Subroto Kav. 23

Tabel L- 14 Lokasi HRB Lintasarta Ring-7 Pondok Indah & Fatmawati

No	NAMA GEDUNG	ALAMAT
Ring 7 : BUSINESS AREA PONDOK INDAH & FATMAWATI		
61	Wisma Pondok Indah 2	Jl. Sultan Iskandar Muda Blok V TA
62	Plaza 5 Pondok Indah	Jl Margaguna Raya

Tabel L- 15 Lokasi HRB Lintasarta Ring-6 Kuningan

No	NAMA GEDUNG	ALAMAT
Ring 6 : BUSINESS AREA KUNINGAN		
63	Gedung Lina	Jl. HR Rasuna Said Kav B-7
64	Menara Karya	Jl. HR. Rasuna Said Blok X-5 Kav. 1-2
65	Graha Aktiva	Jl. HR. Rasuna Said Kav. 5 Blok XI
66	Graha Irama	Jl. HR. Rasuna Said Kav. 1-2
67	Asuransi Wahana Tata	Jl. HR. Rasuna Said Kav C-4, Jakarta
68	Plaza 89	Jl. H.R Rasuna Said Kav X-7 No 6
69	Sentra Mulia	Jl. HR. Rasuna Said Kav. X-6. No.8
70	Menara Kadin	Jl. H.R Rasuna Said Block X-5 Kav.2&3
71	Cyber	Jl. Kuningan Barat No.8
72	APJII	Jl. Kuningan Barat No.9
73	Mega Plaza	Jl. HR Rasuna Said Kav C-3
74	Plaza Kuningan	Jl. H.R. Rasuna Said, Kav. C 11-14
75	Plaza Great River	Jl. HR. Rasuna Said Blok X2 No.1
76	Menara Imperium	Jl HR.Rasuna Said Kav. 1

Tabel L- 16 Lokasi HRB Lintasarta Ring-8 Hayam Wuruk

No	NAMA GEDUNG	ALAMAT
Ring 8 : BUSINESS AREA HAYAM WURUK		
77	Gajah Mada Plaza	Jl. Gajah Mada No. 19-26
78	Bina Surya Group	Jl. Budi Kemuliaan
79	BTN	Jl. Gajah Mada No.1
80	Lion Air	Jl. Gajah Mada No. 7
81	Bank Buana	Jl. Gajah Mada No. 1.A

Tabel L- 17 Lokasi HRB Lintasarta Ring-9 Cempaka Putih & Klp. gading

No	NAMA GEDUNG	ALAMAT
Ring 9 : BUSINESS AREA CEMPAKA PUTIH & KLP GADING		
82	Graha Kirana	Jl. Yos Sudarso 88
83	ITC Cempaka Mas	Jl Let Jend Suprpto

4.2 Jaringan Antar Kota - WAN



Gambar L- 40 Infrastruktur teresterial Lintasarta

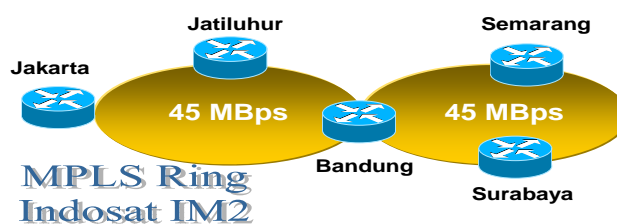

Gambar L- 41 Ring MPLS Lintasarta

Tabel L- 18 Lokasi Lintasarta Bandung Area

NAMA KOTA	AREA
BANDUNG	Ring Jl. Ciungwanara
BANDUNG	Ring Jl. Gatotsubroto
BANDUNG	Ring Jl. Setiabudi
BANDUNG	Ring Jl. Buah Batu
BANDUNG	Ring Jl. Setiabudi
BANDUNG	Ring Jl. Asia Afrika
BANDUNG	Ring Jl. Naripan
BANDUNG	Ring Jl. Sukajadi
BANDUNG	Ring Jl. Jend. Sudiran
BANDUNG	Ring Jl. Braga
BANDUNG	Ring Jl. Otoiskandar Dinata
BANDUNG	Ring Jl. Asia Afrika
BANDUNG	Ring Jl. Jawa
BANDUNG	Ring Jl. Ir. Juanda
BANDUNG	Ring Jl. Merdeka
BANDUNG	Ring Jl. Suniaraja
BANDUNG	Ring Jl. Banda

Tabel L- 19 Lokasi Lintasarta Jogya dan Semarang Area

NAMA KOTA	AREA
SEMARANG	Ring Jl.Pandanaran
SEMARANG	Ring Jl. Pemuda
SEMARANG	Ring Jl. Thamrin
SEMARANG	Ring Jl.Depok
SEMARANG	Ring Jl Gajah Mada
SEMARANG	Ring Simpang Lima
SEMARANG	Ring Jl. A. Yani
SEMARANG	Ring Jl. MT Haryono
SEMARANG	Ring Jl. Sriwijaya
SEMARANG	Ring Jl. Pahlawan
SEMARANG	Ring Jl. MT Haryono
SEMARANG	Ring Jl. Dr. Wahidin
SEMARANG	Ring Jl. Bukit Sari
YOGYAKARTA	Ring Jl. Panggeda Sakti
YOGYAKARTA	Ring Jl. Kaliurang
YOGYAKARTA	Ring Jl. Jendral Sudirman
YOGYAKARTA	Ring Jl. AM Sangaji
YOGYAKARTA	Ring Jl. Tentara Pelajar
YOGYAKARTA	Ring Jl. Jlagran
YOGYAKARTA	Ring Jl. Senopati
YOGYAKARTA	Ring Jl. Magelang
YOGYAKARTA	Ring Jl. Ring Road Utara

Tabel L- 20 Lokasi Lintasarta Surabaya Area

NAMA KOTA	AREA
SURABAYA	Ring Jl. Ahmad Yani
SURABAYA	Ring Jl. Basuki Rahmad
SURABAYA	Ring Jl. Berbek Industri
SURABAYA	Ring Jl. Blauran
SURABAYA	Ring Jl. Bubutan
SURABAYA	Ring Jl. Bunguran
SURABAYA	Ring Jl. Demak
SURABAYA	Ring Jl. Embong Malang
SURABAYA	Ring Jl. Gemblong
SURABAYA	Ring Jl. Pahlawan
SURABAYA	Ring Jl. Pasar Turi
SURABAYA	Ring Jl. PB. Sudirman
SURABAYA	Ring Jl. Pemuda
SURABAYA	Ring Jl. Perak Barat
SURABAYA	Ring Jl. Rajawali
SURABAYA	Ring Jl. Raya Darmo
SURABAYA	Ring Jl. Raya Rungkut Industri
SURABAYA	Ring Jl. Rungkut Industri
SURABAYA	Ring Jl. Wonokromo

Tabel L- 21 Lokasi Lintasarta Balikpapan Area

NAMA KOTA	AREA
BALIKPAPAN	Ring Jl. Jenderal Sudirman
BALIKPAPAN	Ring Jl. Ahmad Yani
BALIKPAPAN	Ring Jl. Marsma Iswahyudi
BALIKPAPAN	Ring Jl. Mulawarman

Tabel L- 22 Lokasi Lintasarta Denpasar Area

NAMA KOTA	AREA
DENPASAR	Ring Jl. Puputan Renon
DENPASAR	Ring Jl. Letda Tantular
DENPASAR	Ring Jl. Panglima Sudirman
DENPASAR	Ring Jl. Diponegoro
DENPASAR	Ring Jl. Teuku Umar
DENPASAR	Ring Jl. Mahendradata
DENPASAR	Ring Jl. Buluh Indah
DENPASAR	Ring Jl. Gatot Subroto
DENPASAR	Ring Jl. Cokroaminoto
DENPASAR	Ring Jl. Cargo
DENPASAR	Ring Jl. Teuku Umar Barat
DENPASAR	Ring Jl. Kerobokan

Tabel L- 23 Lokasi Lintasarta Medan Area

NAMA KOTA	AREA
MEDAN	Ring Jl. Yos Sudarso
MEDAN	Ring Jl. Perintis Kemerdekaan
MEDAN	Ring Jl. Putri Hijau
MEDAN	Ring Jl. Gatot Subroto
MEDAN	Ring Jl. MT Haryono
MEDAN	Ring Jl. S. Parman
MEDAN	Ring Jl. Zainul Arifin
MEDAN	Ring Jl. Diponegoro
MEDAN	Ring Jl. Palang Merah
MEDAN	Ring Jl. Diponegoro
MEDAN	Ring Jl. HM Yamin
MEDAN	Ring Jl. Balai kota
MEDAN	Ring Jl. A. Yani
MEDAN	Ring Jl. Pemuda
MEDAN	Ring Jl. Zainul Arifin

Tabel L- 24 Lokasi Lintasarta Palembang dan Batam Area

NAMA KOTA	AREA
PALEMBANG	Ring Jl. Jend. Sudirman
PALEMBANG	Ring Jl. Rajawali
PALEMBANG	Ring Jl. Veteran
PALEMBANG	Ring Jl. Rivai
PALEMBANG	Ring Jl. Angkatan
PALEMBANG	Ring Jl. Puri
PEKAN BARU	Ring Jl. Riau
PEKAN BARU	Ring Jl. Jend. Sudirman
PEKAN BARU	Ring Jl. Soekarno Hatta
BATAM	Ring Batam Centre
BATAM	Ring Jl. Engku Putri Batam Centre
BATAM	Ring Jl. Yos Sudarso
BATAM	Ring Kawasan Industri Muka Kuning

5 EXCELCOMINDO

(sumber : <http://www.xl.co.id>)



5.1 Jaringan Metro XL Jakarta

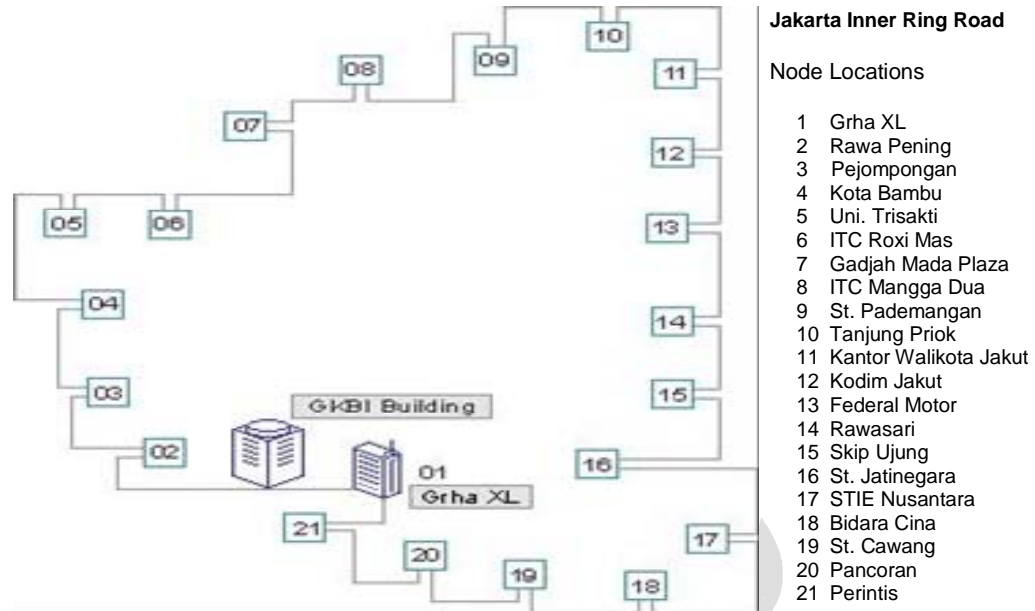

Gambar L- 42 Konfigurasi dan lokasi XL-HRB Metro Area Jakarta

5.2 Jaringan Antar Kota - WAN

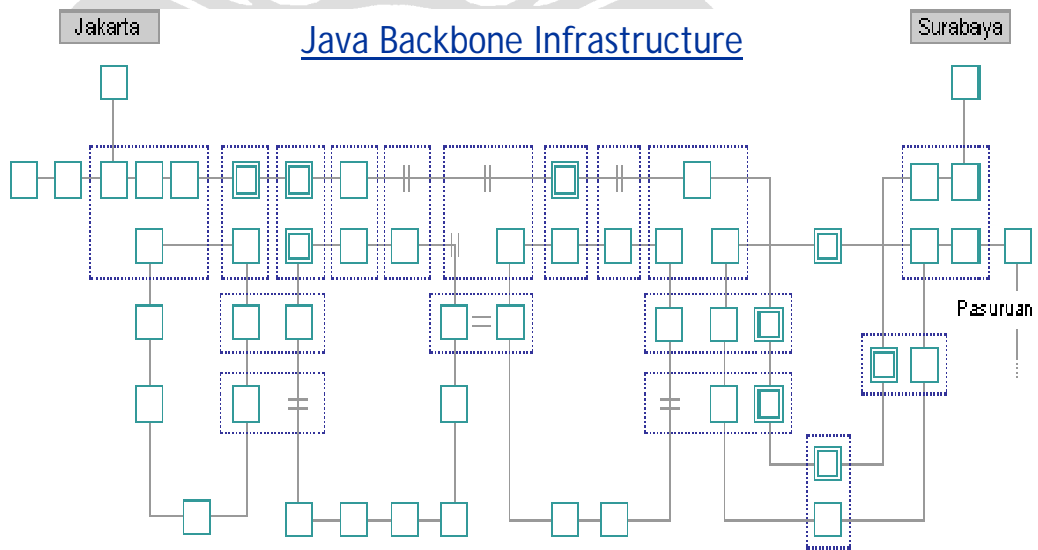

Gambar L- 43 Java Backbone XL

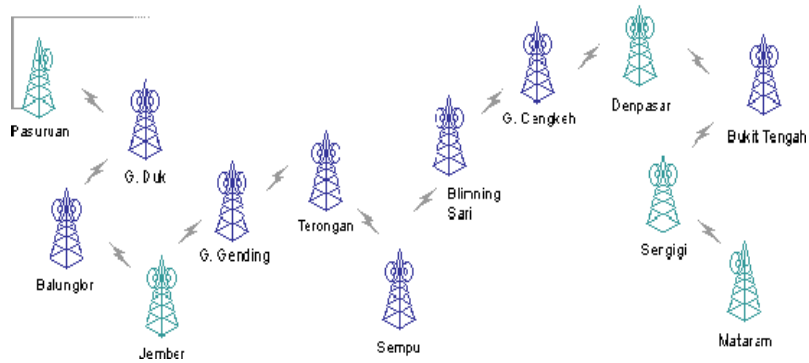

Gambar L- 44 Nusa Tenggara Backbone XL

Sumatra Backbone Infrastructure

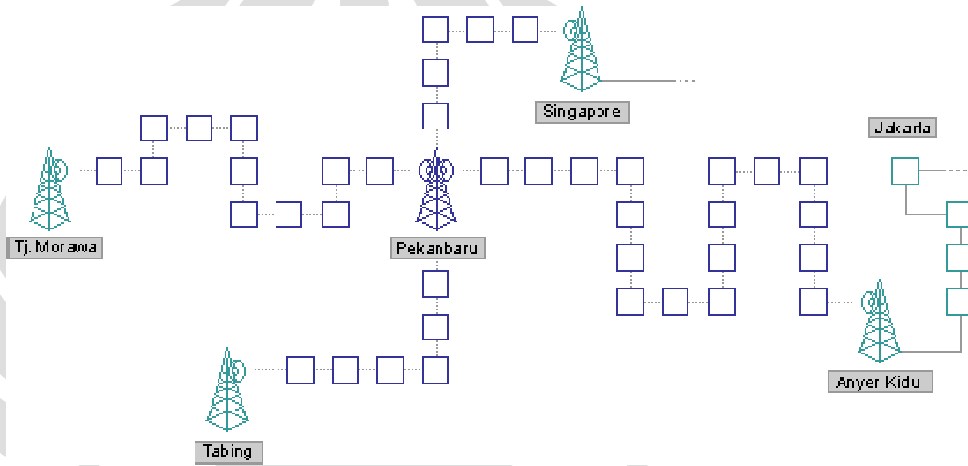

Gambar L- 45 Sumatra Backbone XL



Gambar L- 46 Jaringan FO Nasional XL

6 BIZNET

(sumber : <http://www.biznetnetworks.com>)



6.1 Jaringan Metro Biznet - BIZNET MetroNET

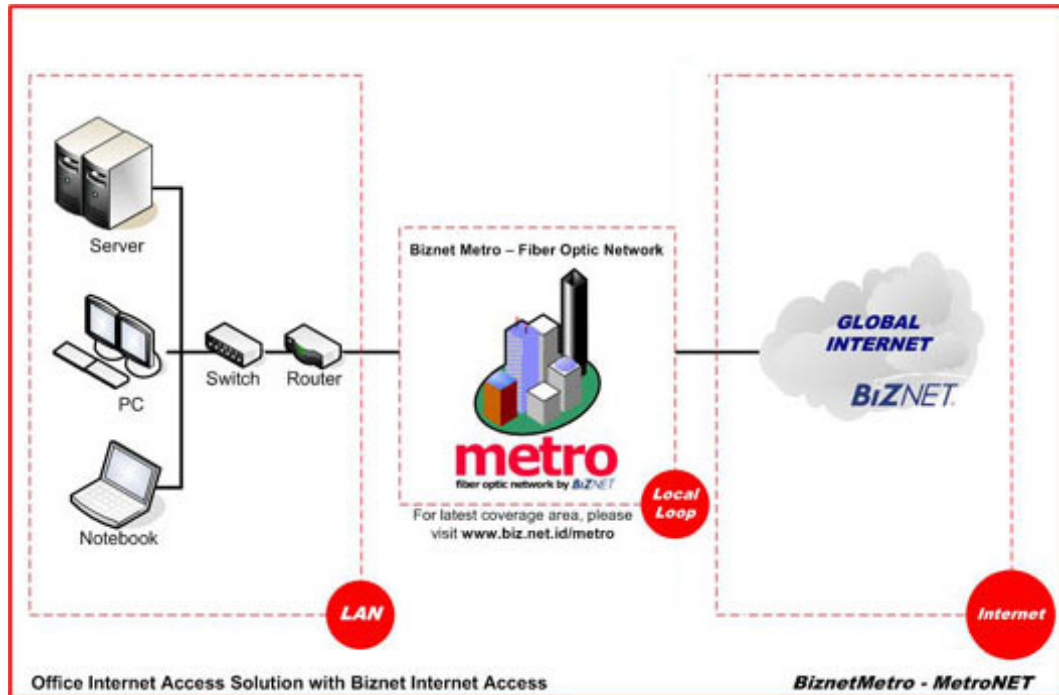

Gambar L- 47 Konfigurasi dasar MetroNet Biznet

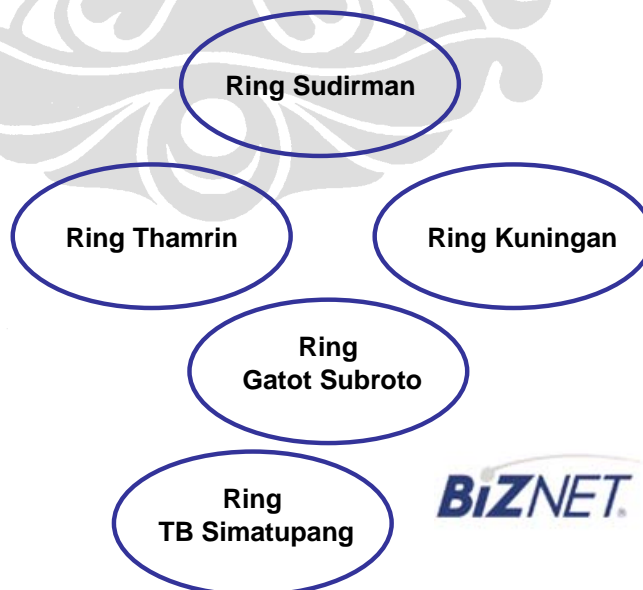

Gambar L- 48 5 Ring Besar MetroNet Biznet

JAKARTA - SUDIRMAN
Metropolitan Area Network - Fiber Optic

Point of Presence (POP)

- | | | | |
|----|------------------------|----|-------------------------------|
| 1 | Kota BNI | 30 | Bank Permata Tower |
| 2 | Arthaloka | 31 | Mayapada Tower |
| 3 | Wisma Kyoei Prince | 32 | Wisma Metropolitan 1, 2 & WTC |
| 4 | Prince Center | 33 | Sudirman Square 1 & 2 |
| 5 | Toyota | 34 | Plaza Sentral |
| 6 | Wisma Nugra Santana | 35 | Atma Jaya |
| 7 | MIDPLAZA SUPERBLOCK | 36 | Plaza Semanggi |
| 8 | Da Vinci Tower | 37 | Polda Metro |
| 9 | Sahid Jaya Hotel | 38 | BEJ |
| 10 | La Meridien | 39 | Plaza Bapindo 1 & 2 |
| 11 | Dharmala Tower | 40 | Graha Niaga |
| 12 | Wisma Sudirman | 41 | Plaza ABDA |
| 13 | Bank Resona Perdania | 42 | Widjaja Center |
| 14 | Wisma BRI 1, 2, GKBI | 43 | Menara Sudirman |
| 15 | Jakarta Hilton Complex | 44 | Summitmes 1 & 2 |
| 16 | Sudirman Place | 45 | Al-Azhar |
| 17 | Ratu Plaza | 46 | ASEAN |
| 18 | Penin Building | 47 | SCBD Complex |
| 19 | STC Senayan | 48 | Sentra Senayan Complex |
| 20 | Landmark 1 & 2 | | |
| 21 | Wisma Indocement | | |
| 22 | Wisma BumiPutera | | |
| 23 | Chase Plaza | | |
| 24 | Wisma BCA | | |
| 25 | Wisma Tamara | | |
| 26 | Plaza Lippo/DM | | |
| 27 | Sona Topas Tower | | |

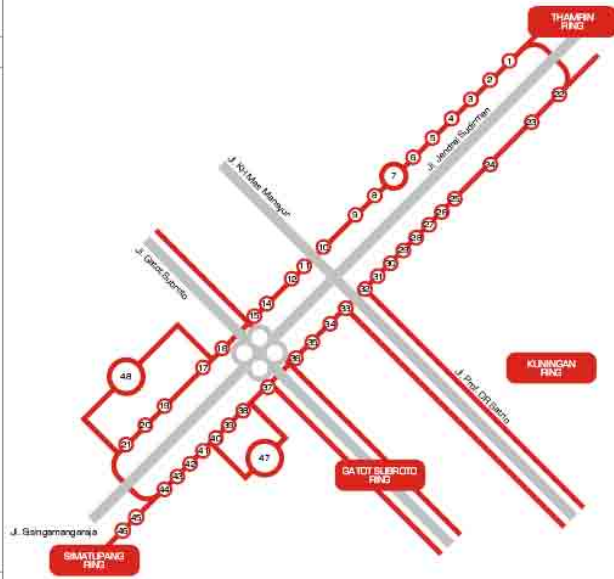

www.biz.net.id/metro

Gambar L- 49 Ring Sudirman Metro Biznet

Tabel L- 25 Lokasi HRB Biznet Ring Sudirman

Office		
	Building Name	Address
1	Bank Resona Perdania	Jl. Jend. Sudirman Kav 40-41
2	Chase Plaza	Jl. Jend. Sudirman Kav 21
3	Gedung ASEAN	Jl. Sisingamangaraja 70A
4	Gedung BRI 1	Jl. Jend. Sudirman 46-48
5	Gedung Panin Bank	Jl. Jend. Sudirman Kav 1 - Senayan
6	Graha Niaga	Jl. Jend. Sudirman Kav. 58
7	Mayapada Tower	Jl. Jend. Sudirman Kav 28
8	Menara Batavia	Jl. KH. Mas Mansyur Kav 126
9	Menara Sudirman	Jl. Jend. Sudirman Kav 60
10	MidPlaza 1 & 2	Jl. Jend. Sudirman Kav 10-11
11	Permata Bank Tower	Jl. Jend. Sudirman Kav 27
12	Plaza Asia	Jl. Jend. Sudirman Kav 59
13	Plaza Bapindo	Jl. Jend. Sudirman Kav 54-55
14	Plaza DM	Jl. Jend. Sudirman Kav 25
15	Plaza Lippo	Jl. Jend. Sudirman Kav 25
16	Plaza Sentral	Jl. Jend. Sudirman Kav 47
17	Prince Center	Jl. Jend. Sudirman Kav 3-4
18	Sahid Boutique Office	Jl. Jend. Sudirman No 86
19	Sampoerna Strategic Square A&B	Jl. Jend. Sudirman Kav 45-46

20	Senayan City Boutique Office	Jl. Asia Afrika Lot. 19
21	Sentra Senayan I & II	Jl. Asia Afrika No 8
22	Sona Topas Tower	Jl. Jend. Sudirman Kav 26
23	STC Senayan	Jl. Asia Afrika Pintu IX Gelora Bung Karno
24	Summitmas 1 & 2	Jl. Jend. Sudirman Kav 61-62
25	Wisma 46	Jl. Jend. Sudirman Kav 1
26	Wisma BCA	Jl. Jend. Sudirman
27	Wisma Bisnis Indonesia	Jl. KH Mas Mansyur No 12A
28	Wisma BNI'46	Jl. Jend. Sudirman Kav 1
29	Wisma Bumiputera	Jl. Jend. Sudirman Kav 75
30	Wisma Dharmala Sakti	Jl. Jend. Sudirman Kav 32
31	Wisma Kyoei Prince	Jl. Jend. Sudirman Kav 3-4
32	Wisma Metropolitan 1 & 2	Jl. Jend. Sudirman Kav 29-31
33	Wisma Nugra Santana	Jl. Jend. Sudirman Kav 7-8
34	Wisma Standard Chartered Bank	Jl. Jend. Sudirman Kav 33A
35	Wisma Sudirman	Jl. Jend. Sudirman Kav 34
36	Wisma Tamara	Jl. Jend. Sudirman Kav 24
37	World Trade Center	Jl. Jend. Sudirman Kav 29-31
Apartement		
38	Apartemen Pavillion	Jl. KH Mas Mansyur Kav 24
39	City Lofts Sudirman	Jl. KH Mas Mansyur No 121
40	Istana Sahid Apartment	Jl. Jend. Sudirman No 86
41	Plaza Residences	Jl. Jend. Sudirman Kav 10-11
42	Senayan City Apartment	Jl. Asia Afrika Lot. 19
43	Sudirman Mansion Apt	Jl. Jend. Sudirman Kav 59
Hotel		
44	Hotel Sultan	Jl. Jend. Sudirman
45	Inter-Continental MidPlaza	Jl. Jend. Sudirman Kav 10-11
Shopping Center		
46	City Walk Sudirman	Jl. KH Mas Mansyur No 121
47	Plaza Senayan	Jl. Asia Afrika No 8
48	Senayan City Mall	Jl. Asia Afrika Lot. 19
49	Sudirman Place	Pintu Satu Gelora

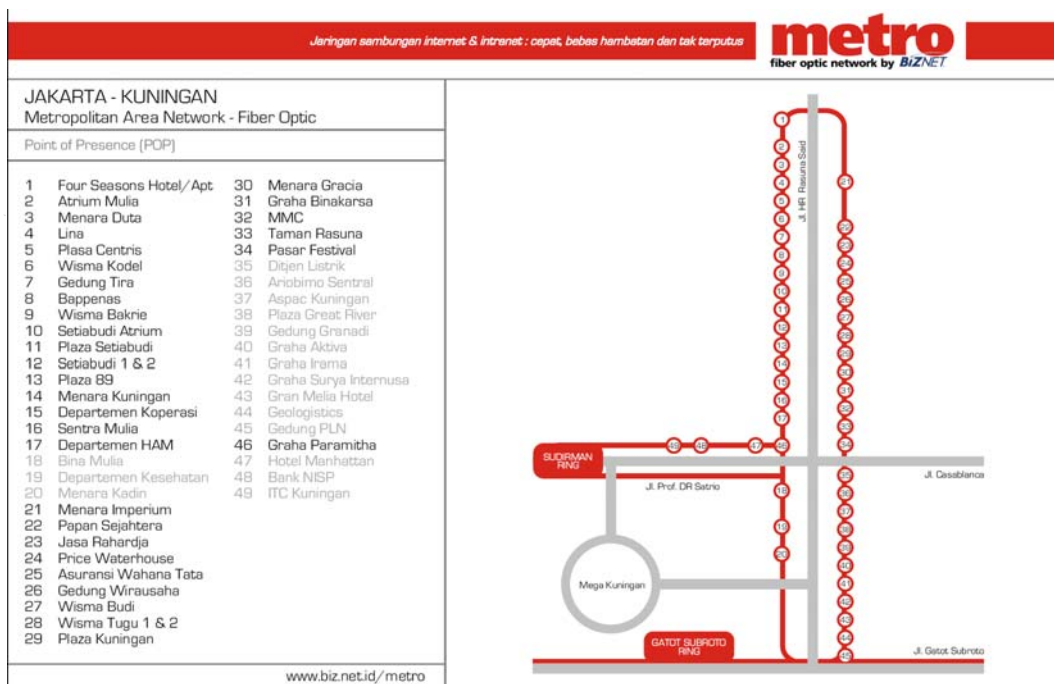

Gambar L- 50 Ring Kuningan Metro Biznet

Tabel L- 26 Lokasi HRB Biznet Ring Kuningan

Office		
	Building Name	Address
50	Century Tower	Jl. HR Rasuna Said Kav X2 Kav 4
51	Ebenezer Building	Taman Perkantoran Kuningan - Jl. Setiabudi Selatan No.1
52	Gedung Granadi	Jl. HR Rasuna Said Kav XI
53	Gedung Lina	Jl. HR Rasuna Said Kav B-7
54	Gedung Tira	Jl. HR Rasuna Said Kav.B-3
55	Gedung Wahana Tata	Jl. HR Rasuna Said C-4
56	Gedung Wirausaha	Jl. HR Rasuna Said Kav. C-5
57	Graha Ekonomi	Taman Perkantoran Kuningan - Jl. Setiabudi Selatan Kav. 7-8
58	Graha FCB	Taman Perkantoran Kuningan - Jl. Setiabudi Selatan No.10
59	Graha Irama	Jl. HR Rasuna Said Kav X-1 No. 2
60	Graha MIK	Taman Perkantoran Kuningan - Jl. Setiabudi Selatan Kav. 16 - 17
61	Graha Paramitha	Jl. Denpasar Raya No. 8 Blok D-2 Kav 8
62	Graha Surya Internusa	Jl. HR Rasuna Said St. Kav X-0
63	Mega Kuningan - Kantor Taman A9	Jl. Mega Kuningan Lot 8-9
64	Mega Kuningan - Kantor Taman E.33	Jl. Mega Kuningan Lot 8.6 - 8.7

65	Mega Kuningan - Menara Anugrah	Jl. Mega Kuningan Lot 8.6 - 8.7
66	Mega Kuningan - Menara Danamon	Jl. Prof.Dr.Satrio Kav E4/6 - Mega Kuningan
67	Mega Kuningan - Menara DEA	Jl. Mega Kuningan Barat IX Kav E4.3 No 1
68	Mega Kuningan - Menara Prima	Jl. Lingkar Mega Kuningan Kav E3.2 No 3&4
69	Mega Kuningan - Plaza Mutiara	Jl. Lingkar Mega Kuningan Kav E1.2 No 1&2
70	Mega Kuningan - The East	Jl. Lingkar Mega Kuningan Kav E3.2 No 1
71	Mega Plaza	Jl. HR Rasuna Said Kav C-3
72	Menara Duta	Jl. HR Rasuna Said Kav B-9
73	Menara Gracia	Jl. HR Rasuna Said Kav C-17
74	Menara Imperium	Jl. HR Rasuna Said Kav 1
75	Menara Kadin	Jl. HR Rasuna Said Blok X-5 Kav.2-3
76	Menara Karya	Jl. HR Rasuna Said Blok X-5 Kav 1-2
77	Menara Kuningan	Jl. HR Rasuna Said Kav X-7
78	Plaza Centris	Jl. HR Rasuna Said Kav B5
79	Plaza Great River	Jl. HR Rasuna Said Block X-2 No. 1
80	Puri Matari	Jl. HR Rasuna Said Kav H1-2
81	Wisma Bakrie	Jl. HR Rasuna Said Kav B-1
82	Wisma Budi	Jl. HR Rasuna Said Kav C6
Apartement		
83	Four Seasons Residences	Jl. HR Rasuna Said
84	Puri Imperium Apartment	Jl. HR Rasuna Said Kav 1
Hotel		
85	Four Seasons Hotel	Jl. HR Rasuna Said
86	Mega Kuningan - JW Marriot	Jl. Lingkar Mega Kuningan Kav E1.2 No 1&2
87	The Park Lane Jakarta	Jl. Casablanca Kav 18

JAKARTA - THAMRIN Metropolitan Area Network - Fiber Optic	
Point of Presence (POP)	
1 Plaza BBD 2 Deutsche Bank 3 Wisma Nusantara & Nikko Hotel 4 Plaza Permata 5 Oil Center Building 6 Wisma Kosgoro 7 Plaza BII 8 Sarinah 9 Menara Cakrawala 10 Menara BDN 11 Wisma Antara 12 Bank Indonesia 13 Menara Kebon Sirih 14 Grand Indonesia 15 Menara Thamrin 16 Gedung Jaya 17 Gedung Surya 18 Plaza Indonesia	
www.biz.net.id/metro	

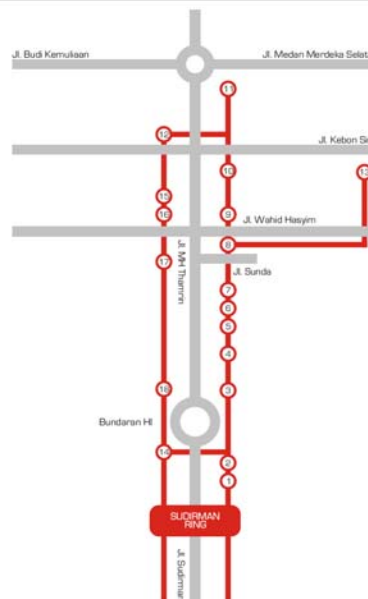

Gambar L- 51 Ring Thamrin Metro Biznet

Tabel L- 27 Lokasi HRB Biznet Ring Thamrin

Office		
	Building Name	Address
88	Bangkok Bank Building	Jl. MH Thamrin No. 3
89	Deutsche Bank Building	Jl. Imam Bonjol No. 80
90	Exim Melati Building	Jl. MH Thamrin Kav. 8-9
91	Gedung E-Trade	Jl. Wahid Hasyim No 55
92	Gedung Jaya	Jl. MH Thamrin No 12
93	Gedung Sarinah	Jl. MH Thamrin No 11
94	Menara BDN	Jl. MH Thamrin No. 5
95	Menara Cakrawala	Jl. MH Thamrin No. 9
96	Menara Kebon Sirih	Jl. Kebon Sirih 17-19
97	Menara Thamrin	Jl. MH Thamrin No 3
98	Oil Center Building	Jl. MH Thamrin No 55
99	Plaza BBD	Jl. Imam Bonjol No. 61
100	Plaza BII	Jl. MH Thamrin No. 51
101	Plaza Permata	Jl. MH Thamrin Kav 57
102	Wisma Antara	Jl. Medan Merdeka Selatan No 17
103	Wisma Kosgoro	Jl. MH Thamrin No 53
104	Wisma Nusantara	Jl. MH Thamrin No 59
105	Gedung BPPT	Jl. MH Thamrin No 8

Hotel		
106	Nikko Hotel Jakarta	Jl. MH Thamrin No 59
Shopping Center		
107	Djakarta Theater	Jl. MH Thamrin No 9

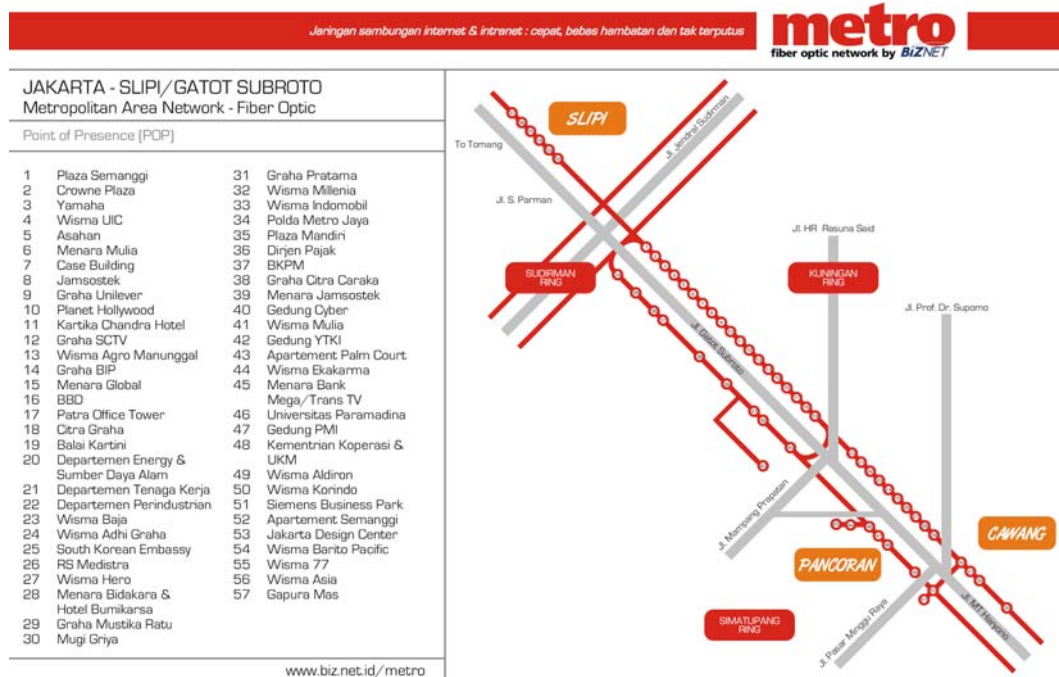

Gambar L- 52 Ring Gatot Subroto Metro Biznet

Tabel L- 28 Lokasi HRB Biznet Ring Gatot Subroto / Slipi

Office		
	Building Name	Address
108	Balai Kartini	Jl. Gatot Subroto No 37
109	Cyber Building	Jl. Kuningan Barat No 8
110	Gedung Adhi Graha	Jl. Gatot Subroto Kav 56
111	Gedung Citra Graha	Jl. Gatot Subroto Kav. 35-36
112	Gedung Nucira	Jl. Let. Jend. MT. Haryono Kav 27
113	Gedung Samudera Indonesia	Jl. Letjen S. Parman Kav. 35
114	Gedung Tifa	Jl. Kuningan Barat No 26
115	Gedung Total	Jl. S. Parman Kav. 106 A
116	Gedung Toto	Jl. Tomang Raya No. 18
117	Graha BIP	Jl. Gatot Subroto Kav 23
118	Graha Pratama	Jl. Letjen MT. Haryono Kav 15
119	Korean Center	Jl. Gatot Subroto Kav 58

120	Menara Jamsostek	Jl. Gatot Subroto No 38
121	Menara Supra	Jl. Letjen S Parman Kav 76
122	Patra Jasa Tower	Jl. Gatot Subroto Kav 32-34
123	Plaza Mandiri	Jl. Gatot Subroto Kav. 36-38
124	Wisma 76	Jl. Letjend. S. Parman Kav 76
125	Wisma 77	Jl. Letjend. S. Parman Kav 77
126	Wisma Aldiron	Jl. Gatot Subroto Kav 72
127	Wisma Asia 1 & 2	Jl. S. Parman Kav 79
128	Wisma Barito Pacific	Jl. Letjend. S.Parman Kav 62-63
129	Wisma Indomobil	Jl. MT Haryono Kav 8
130	Wisma Korindo	Jl. MT Haryono Kav 62
131	Wisma Millenia	Jl. MT Haryono Kav 16
132	Wisma PEDE	Jl. MT Haryono Kav 17
133	Wisma Sejahtera	Jl. Letjend. S.Parman Kav 75
134	Wisma Slipi	Jl. Letjend. S.Parman Kav 12
135	Jakarta Design Center	Jl. Gatot Subroto Kav 53
Apartement		
136	Apartemen Palm Court	Jl. Gatot Subroto Kav. 26-27
137	Apartemen Slipi	Jl. Let. Jend. S. Parman 22-24

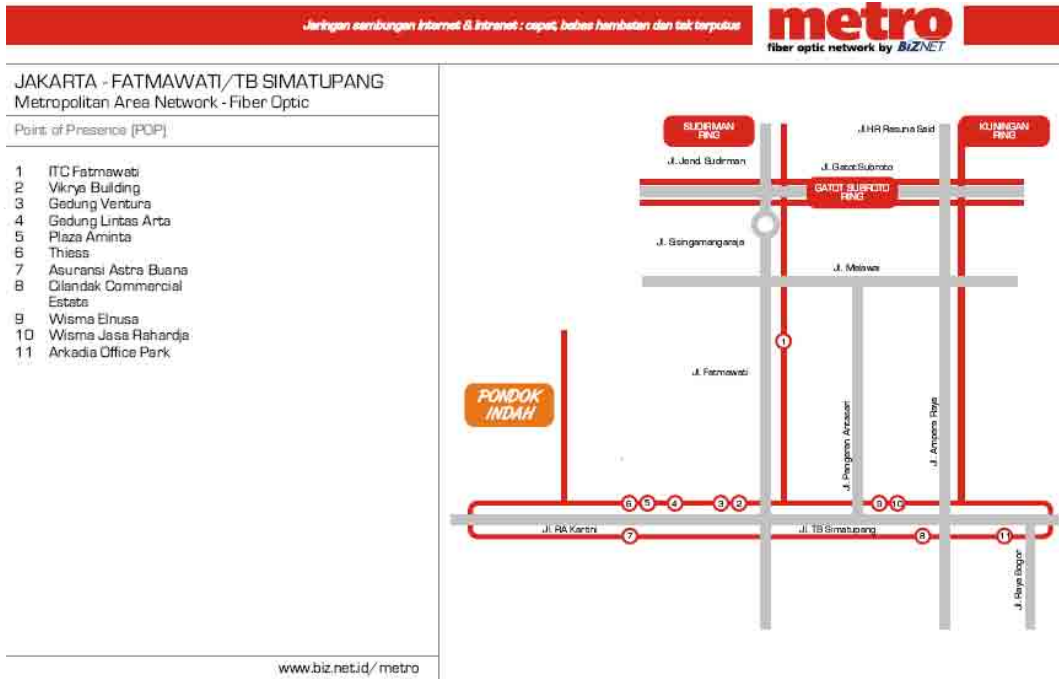

Gambar L- 53 Ring TB Simatupang Metro Biznet

Tabel L- 29 Lokasi HRB Biznet Ring T.B. Simatupang

Office		
	Building Name	Address
138	Arkadia Office Park	Jl. TB Simatupang Kav 88
139	Beltway Office Park Building A & C	Jl. TB Simatupang No 41
140	Gedung Lintas Arta	Jl. Let. Jend. TB Simatupang
141	Gedung Otomall	Jl. TB. Simatupang Kav 1S
142	Gedung Prasetya Mulya	Jl. RA Kartini
143	Gedung Trakindo	JL Cilandak KKO Raya
144	Gedung Ventura	Jl. RA Kartini 26
145	Graha Elnusa	Jl. TB Simatupang Kav 1B
146	Graha Satria	Jl. RS Fatmawati No 5
147	Graha Simatupang	Jl. TB Simatupang Kav 10
148	Grha Asuransi Astra	Jl. TB Simatupang Kav 15
149	PT. ODG Wormald Indonesia	Jl. TB Simatupang 150 B
150	Ratu Prabu 1	Jl. TB. Simatupang Kav 20
151	Ratu Prabu 2	Jl. TB. Simatupang Kav 18
152	Menara Talavera	Jl. TB. Simatupang

Apartement		
153	Apartemen Cilandak	Jl. Cilandak I No.27
154	Apartemen Parama	Jl. TB Simatupang
Business Center		
155	Cilandak Commercial Estate	Jl. Raya Cilandak KKO

Tabel L- 30 Lokasi HRB Biznet Ring Other Area

Office		
	Building Name	Address
157	Gedung Maspion Plaza	Jl. Gunung Sahari Raya Kav.18
158	Graha Kirana	Jl. Yos Sudarso Kav 88
159	Perwata Tower	CBD Pluit - Jl. Pluit Selatan Raya
160	PT. Toyota Astra Motor	Jl. Laksda Yos Sudarso
161	Wisma SMR	Jl. Yos Sudarso Kav 89
162	Gedung Oleos	Jl. Warung Jati Barat 1
163	Gedung Tetrapak	Jl. Mampang Prapatan Kav 100
164	Gedung Victoria	Jl. S. Hasanuddin Kav 47-51
165	Graha Darya Varia	Jl. Melawai Raya No. 93
166	Graha Inti Fauzi	Jl. Buncit Raya No. 22
167	Graha Iskandarsyah	Jl. Iskandarsyah No 66C
168	Graha Kapital	Jl. Kemang Raya No 4
169	Graha Mobisel	Jl. Mampang Prapatan Raya No 139
170	Graha Pulo	Jl. Buncit Raya No 89
171	Menara Citibank Pondok Indah	Jl. Metro Pondok Indah Kav. II/BA No. 1
172	Rukan Duta Mas Fatmawati	Jl. RS Fatmawati No 39
173	Rukan Fatmawati Mas	Jl. RS Fatmawati Kav 20
174	Rukan Golden Plaza	Jl. RS Fatmawati No 15
175	Rukan Majapahit	Jl. Komplek Majapahit Permai 18-22
176	Rukan Wijaya Grand Center	Jl. Wijaya II
177	Wisma Daria	Jl. Iskandarsyah Raya No 7
178	Wisma Iskandarsyah	Jl. Iskandarsyah Raya Kav 12-14
179	Wisma Mampang	Jl. Mampang Prapatan Raya No 1
180	Wisma Pondok Indah 1 & 2	Jl. Sultan Iskandar Muda V TA
181	Gedung BMG	Jl. Angkasa 1 No 2
182	Gedung Kwarnas	Jl. Merdeka Timur No 6
182	Graha Atrium	Jl. Senen Raya No 135
183	Menara BTN	Jl. Gajah Mada No 1

184	PT. Djakarta Lloyd	Jl. Senen Raya No 4
185	Rukan Atrium	Jl. Senen Raya 135
186	Rukan Bumi Harmoni	Jl. Majapahit No 30
187	Wisma BSG	Jl. Abdul Muis No 40
188	Wisma Haka	Jl. Wahid Hasyim 71
189	Wisma ITC	Jl. Abdul Muis No 8
190	Wisma Sinarmas Dipta	Jl. Fachruddin No. 18
191	Hayam Wuruk Office	Jl. Hayam Wuruk No. 108
192	Lindeteves Trade Center	Jl. Hayam Wuruk No 127
193	Lion Air Tower	Jl. Gajah Mada No.7
194	Wisma Hayam Wuruk	Jl. Hayam Wuruk 123
195	German Center	Jl. Kapt. Subijanto Dj - Bumi Serpong Damai Tangerang 15321
Shopping Center		
196	Pluit Junction	Jl. Permata Safir B1 W/9
197	Wisma Hayam Wuruk	Jl. Hayam Wuruk 123
198	Pondok Indah Mall 1 & 2	Jl. Metro Pondok Indah Blok 3B
199	Glodok Plaza	Jl. Pinangsia Raya No 1
Apartement		
200	Apartemen Permata Safir	Jl. Permata Safir B1 W/9
201	Apartemen Puri Casablanca	Jl. Puri Casablanca No 1
202	Apartemen Simprug Indah	Jl. Teuku Nyak Arif (Arteri Simprug)
203	Apartment Golf Pondok Indah	Jl. Metro Pondok Indah

6.2 Jaringan Antar Kota Biznet - BIZNET InterCity

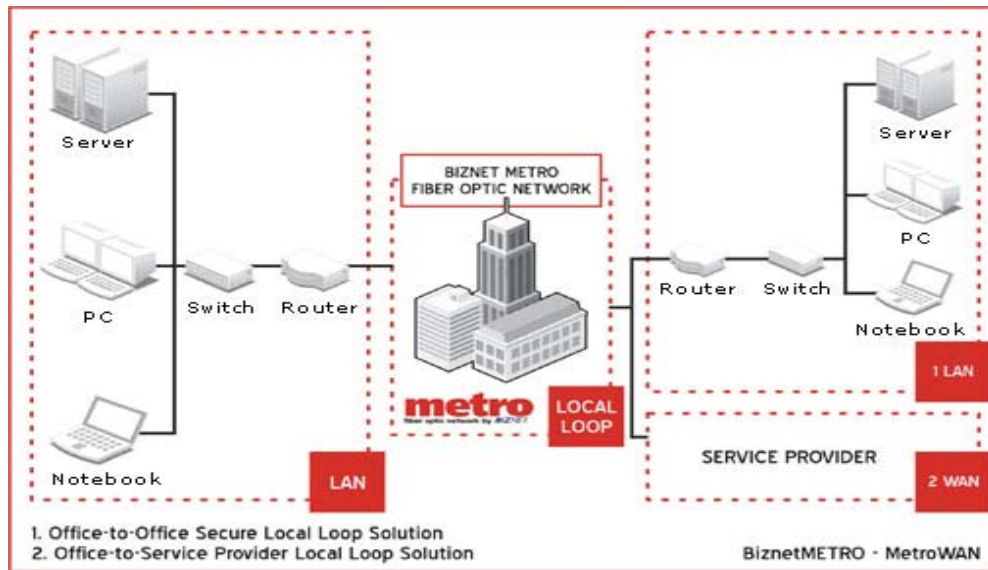

Port Connectivity Options

- SDH*
 - STM1 (155 Mbps)
 - STM4 (622 Mbps)
 - STM16 (2.5 Gbps)
 - STM64 (10 Gbps)
- Ethernet*
 - 10 Mbps
 - 100 Mbps
 - 1 Gbps
 - 10 Gbps

* Port availability may vary by each POP

Nama Kota	Propinsi	Ketersediaan
Bandung	Jawa Barat	Jun 2008
Bekasi	Jawa Barat	May 2008
Cimahi	Jawa Barat	Jun 2008
Jakarta	DKI Jakarta	Now
Karawang	Jawa Barat	Jun 2008
Purwakarta	Jawa Barat	Jun 2008
Serang	Banten	May 2008
Tangerang	Banten	Now

Gambar L- 54 Infrastruktur WAN dan Intercity Biznet

6.3 Jaringan Global Biznet

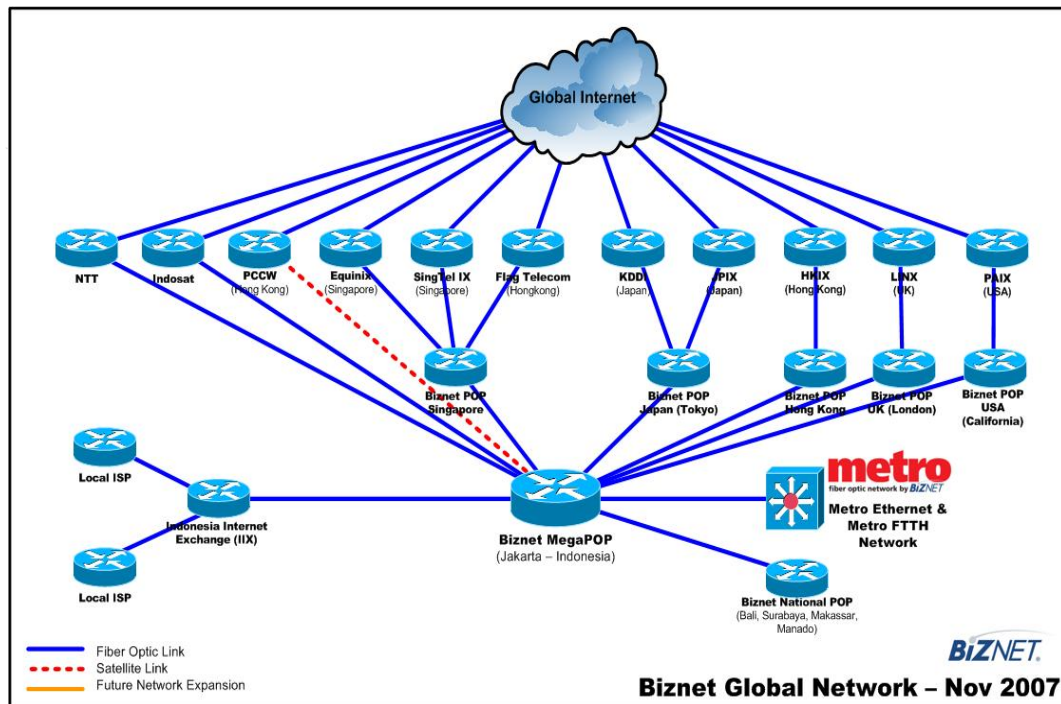

Gambar L- 55 Infrastruktur Global Biznet

Biznet memiliki Bandwidth sebesar 17 MBps untuk Gateway Internasional. Perangkat yang digunakan adalah router Cisco.

- Layanan berbasis Ethernet POP-to-POP or End-to-End Ethernet dengan kecepatan 512 Kbps - 1000 Mbps
- Pertambahan layanan per 512 Kbps
- Kualitas layanan sederajat dengan IPLC atau International Frame Relay
- Area cakupan : Jakarta, Singapur dan Jepang.

7 ICON+

(sumber : <http://www.iconpln.net.id>)



7.1 Jaringan Metro ICON+ Area Jakarta

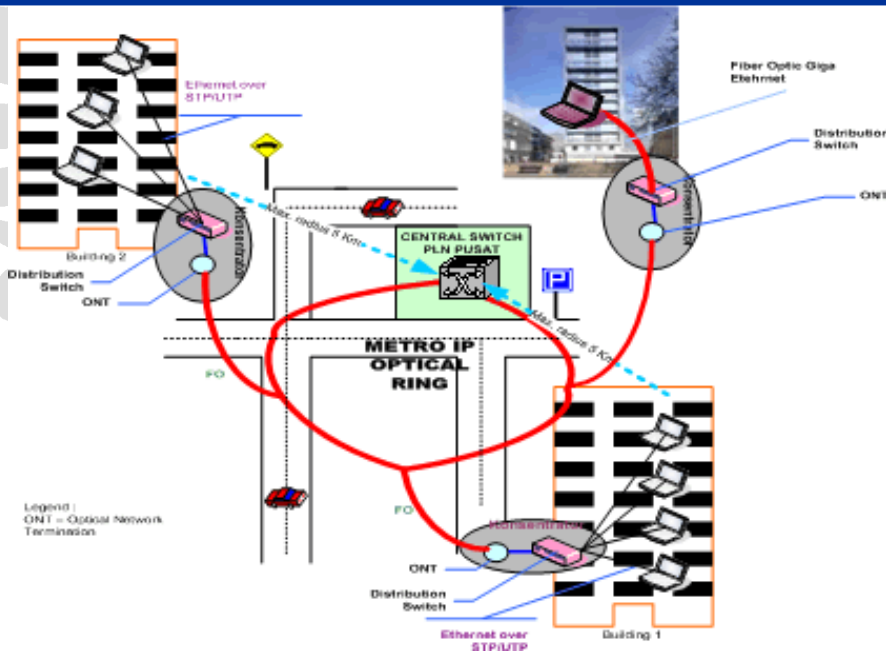
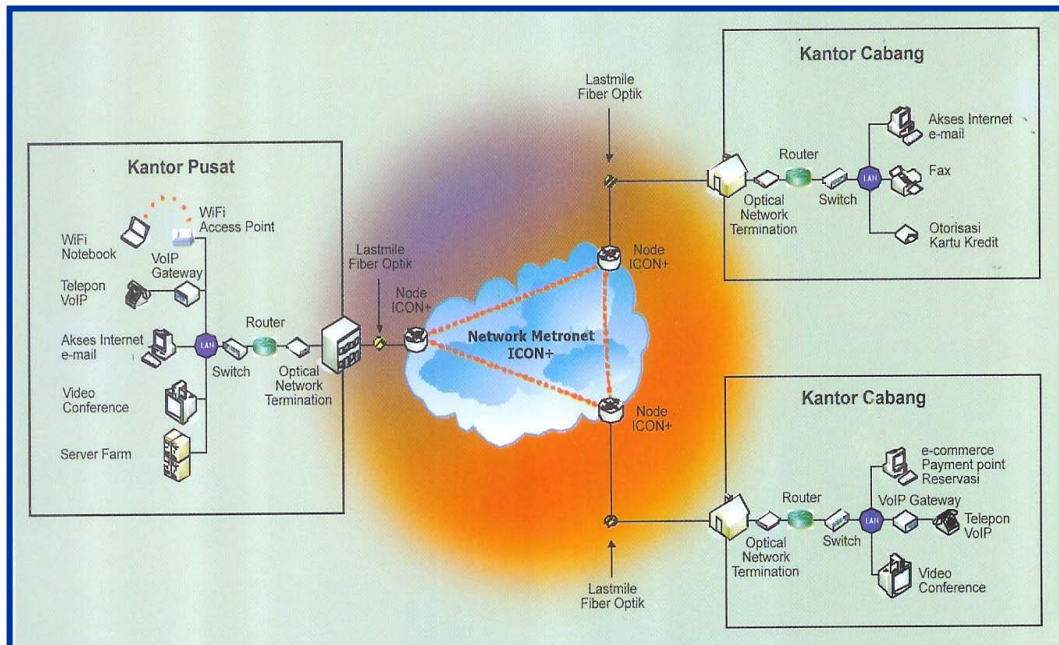

Lokasi HRB Tambahan :

ICON+ HRB			
Plaza Bapindo	Tamara Building	SCBD Building	Plaza DM
Menara Imperium	Wisma Kyioe Prince	Lippo Plaza	
Plaza Mandiri	Plaza 89	Plaza BII	

Gambar L- 56 Tipikal Konfigurasi Metro ICON+ dan Lokasi HRB baru

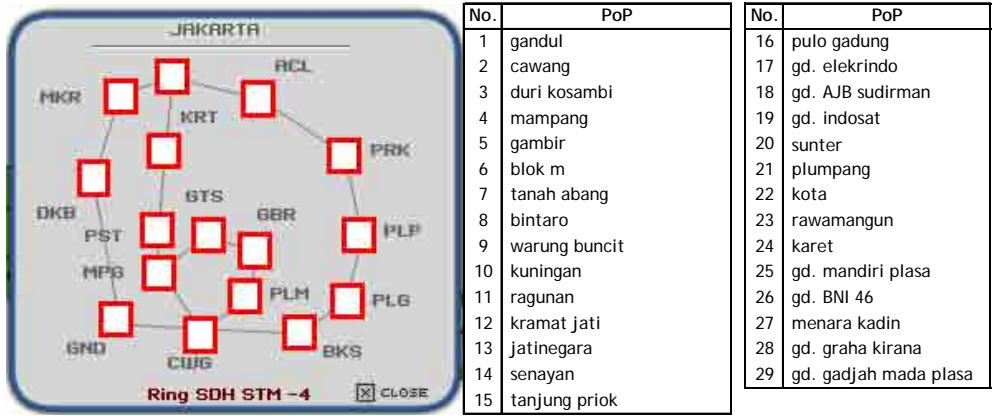

Gambar L- 57 Ring Metro Ethernet over NG SDH ICON+

7.2 Jaringan Antar Kota ICON+ - Intercity WAN

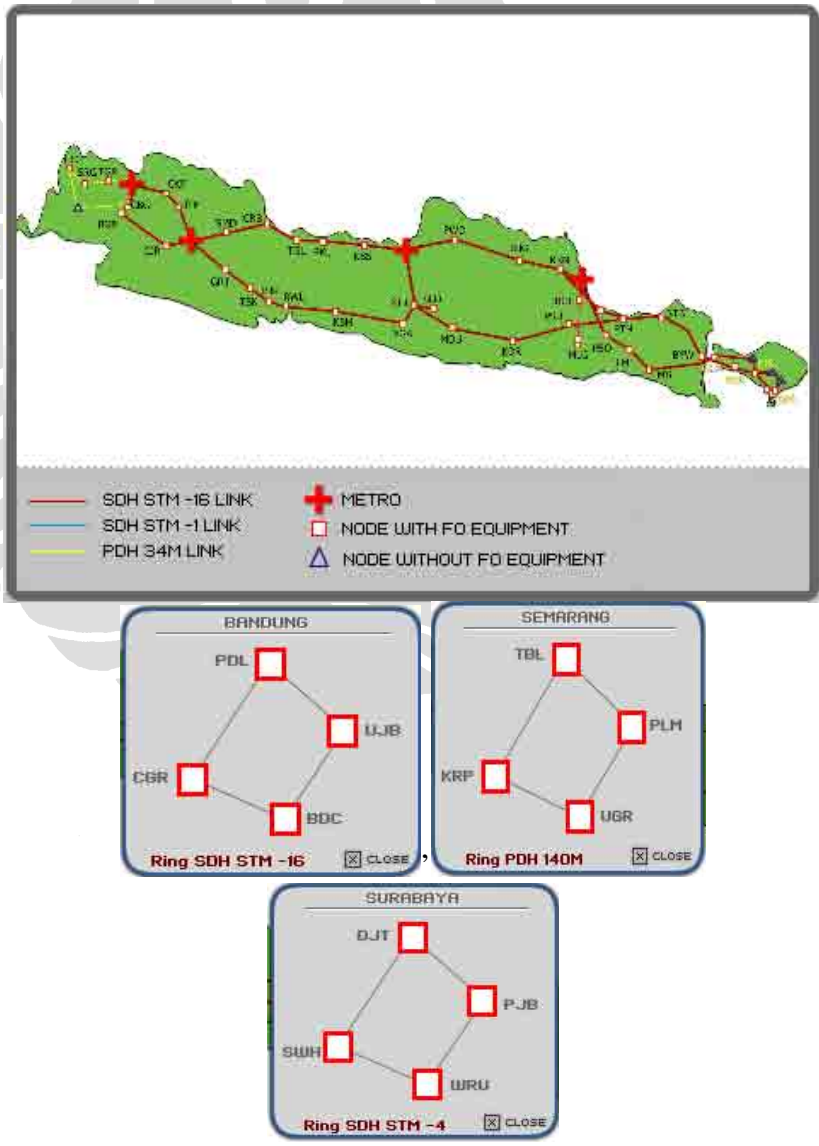

Gambar L- 58 Infrastruktur Jaringan Antar Kota ICON+

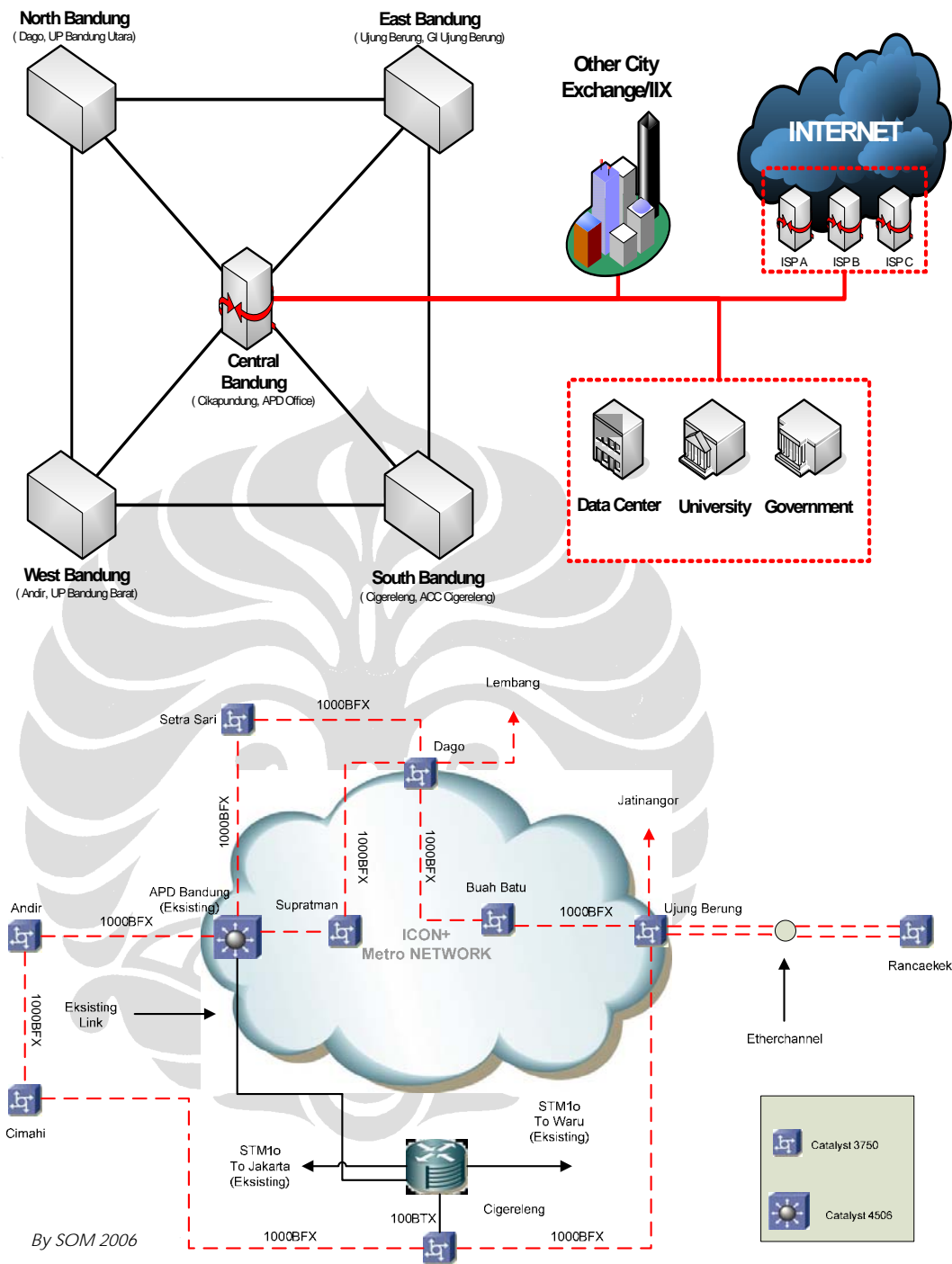

Gambar L- 59 Tipikal jaringan Metro ICON+ Area Bandung

7.3 Konfigurasi Layanan ICON+

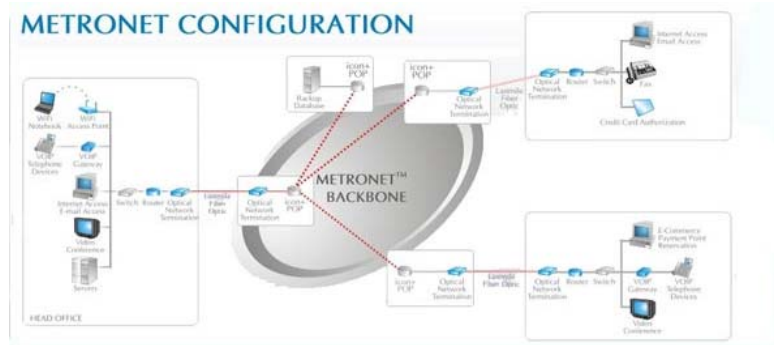

Gambar L- 60 Konfigurasi MetroNet

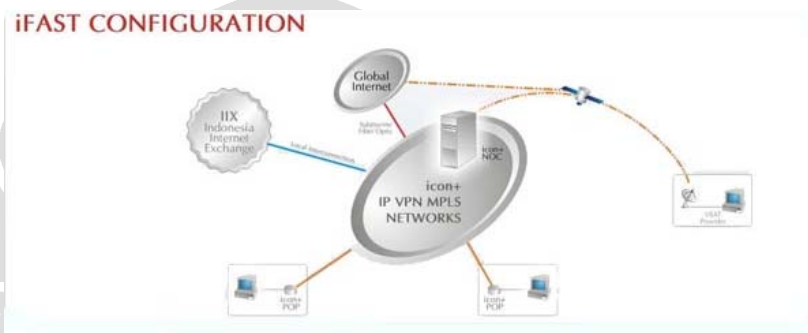

Gambar L- 61 Konfigurasi iFAST

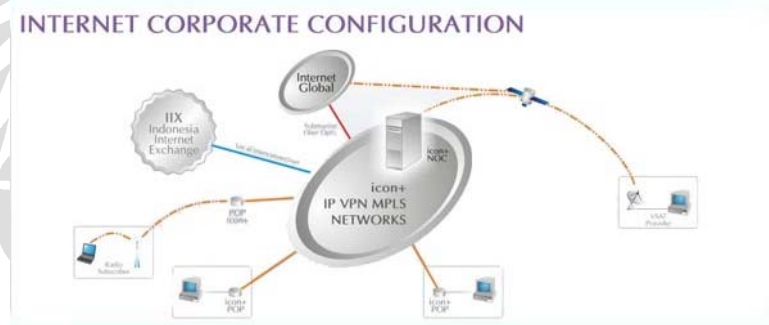

Gambar L- 62 Konfigurasi Internet Corporate

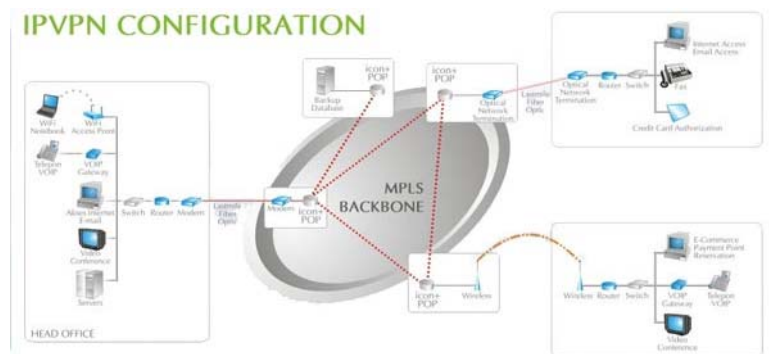

Gambar L- 63 Konfigurasi IPVPN

8 CBN

(sumber : <http://www.cbn.net.id>)



8.1 Jaringan Metro CBN Area Jakarta

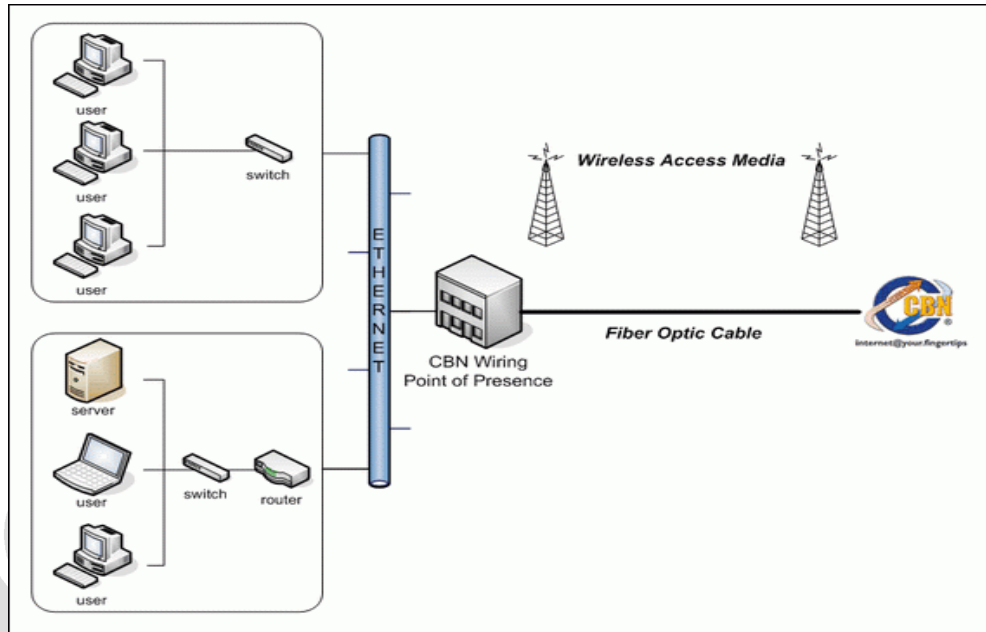

Gambar L- 64 Tipikal jaringan metro CBN

Tabel L- 31 Area Layanan CBN Wiring

No	Building	Address
1	Atrium Mulia	Jl. HR Rasuna Said Kav.B10. Jakarta Selatan
2	Gedung Bank Exim	Jl. Tanjung Karang No.3-4A. Jakarta Pusat
3	Gedung BRI 2	Jl. Jend. Sudirman No.44 - 46. Jakarta Pusat
4	Gedung Cyber	Jl. Kuningan Barat No.8. Jakarta Selatan
5	Gedung Granadi	Jl. HR. Rasuna Said Blok X-1 Kav.8-9, Jakarta Selatan
6	Gedung Sentra Mulia	Jl. HR. Rasuna Said Kav.X-6, No.8, Jakarta Selatan
7	Gedung Setiabudi 2	Jl. HR. Rasuna Said Kav.62. Jakarta Selatan
8	Gedung Tifa	Jl. Kuningan Barat No.26. Jakarta Selatan
9	Gedung Ventura	Jl. RA Kartini No.26, Cilandak. Jakarta Selatan
10	Gedung Wira Usaha	Jl. HR. Rasuna Said Kav.C-5. Jakarta Selatan
11	Gedung WTC	Jl. Jend. Sudirman Kav.29-31. Jakarta Pusat
14	German Center	Jl. Kapt. Subijanto Dj, Bumi Serpong Damai, Tangerang
16	Graha Irama	Jl. HR. Rasuna Said Kav X-1 No.2, Jakarta Selatan
17	Graha Kencana	Jl. Raya Perjuangan 88, Kebon Jeruk. Jakarta Barat
18	Graha MIK	Tmn Pkntan Kuningan, Jl. Setiabudi Selatan Kav.16-17
19	Graha Niaga	Jl. Jend. Sudirman Kav.58, Jakarta Selatan
20	Indofood Tower	Jl. Jend. Sudirman Kav.76-78. Jakarta Pusat
21	Manggala Wanabakti	Jl. Gatot Subroto, Senayan. Jakarta Pusat
22	Menara KADIN	Jl. HR. Rasuna Said Blok.X-5 Kav.2-3. Jakarta Selatan
24	Menara Karya	Jl. HR. Rasuna Said Blok.X-5 Kav.1-2. Jakarta Selatan
26	Menara Kuningan	Jl. HR. Rasuna Said Blok.X-7 Kav.5, Jakarta Selatan
27	Menara Mulia	Jl. Gatot Subroto Kav.9-11, Senayan. Jakarta Pusat
28	Menara Prima	Jl. Lingkar Mega Kuningan Kav. E3.2 No.3-4, Megakuningan
29	Menara Sudirman	Jl. Jend Sudirman Kav.60. Jakarta Selatan
30	Menara Thamrin	Jl M.H. Thamrin kav. 3, Jakarta Pusat
31	Metropolitan 1	Jl. Jend. Sudirman Kav.29-31. Jakarta Pusat
32	Metropolitan 2	Jl. Jend. Sudirman Kav.29-31. Jakarta Pusat

33	Plaza 89	Jl. HR. Rasuna Said Kav.X-7 No.6. Jakarta Selatan
34	Plaza ASIA	Jl. Jend. Sudirman Kav.59. Jakarta Selatan
35	Plaza BII, Tower 2	Jl. MH Thamrin Kav.22 No.51. Jakarta Pusat
36	Plaza BII, Tower 3	Jl. MH Thamrin Kav.22 No.51. Jakarta Pusat
37	Plaza DM	Jl. Jend. Sudirman Kav.25. Jakarta Pusat
38	Plaza Kuningan Selatan	Jl. HR. Rasuna Said Kav.11-14, Jakarta Selatan
39	Plaza Kuningan Utara	Jl. HR. Rasuna Said Kav.11-14, Jakarta Selatan
40	Plaza Lippo	Jl. Jend. Sudirman Kav.25. Jakarta Pusat
41	Plaza Mandiri	Jl. Gatot Subroto Kav.36 - 38. Jakarta Selatan
42	Plaza Marein	Jl. Jend. Sudirman Kav.76-78. Jakarta Pusat
43	Plaza Mutiara	Jl. Lingkar Megakuningan Kav.E1.2 No.1-2, Megakuningan
44	Sampoerna Strategic Square, A	Jl. Jend Sudirman Kav. 45-46, Jakarta Pusat
45	Sampoerna Strategic Square, B	Jl. Jend Sudirman Kav. 45-46, Jakarta Pusat
46	Setiabudi Atrium	Jl. HR. Rasuna Said Kav.62. Jakarta Selatan
47	Siemens Bussiness Park	Jl. MT. Haryono Kav.8. Jakarta Timur
48	Wisma AKR	Jl .Panjang No.5, Kebon Jeruk. Jakarta Barat
49	Wisma Antara	Jl. Medan Merdeka Selatan No.17. Jakarta Pusat
50	Wisma Bakrie 1	Jl. HR. Rasuna Said Kav.B-2. Jakarta Selatan
52	Wisma Bakrie 2	Jl. HR. Rasuna Said Kav.B-2. Jakarta Selatan
53	Wisma Budi	Jl. HR. Rasuna Said Kav.C6. Jakarta Selatan
54	Wisma GKBI	Jl. Jend. Sudirman Kav.28. Jakarta Pusat
55	Wisma Indocement	Jl. Jend. Sudirman Kav.70-71. Jakarta Pusat

8.2 Jaringan Antar Kota & Global CBN - Intercity WAN

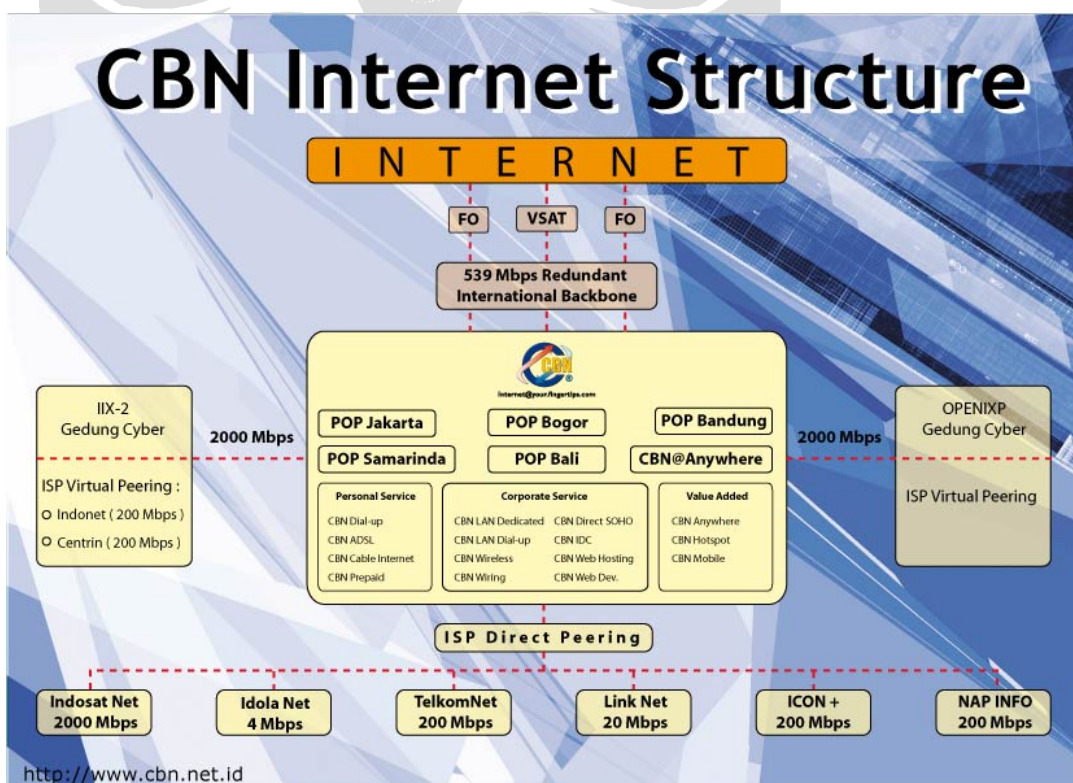

Gambar L- 65 Koneksi Metro CBN dan Global Network

9 FIRST MEDIA



(sumber : <http://www.firstmedia.com>)

9.1 Jaringan Metro First Media Area Jakarta



Coverage Area First Media

Citra Graha, 4th floor
 Jl. Gatot Subroto Kav 35-36 Jakarta ·
 12950
 Phone : 5577-7755 or 527-8811
 Fax : 5577-7373 or 527-8833

FIRST Metro

FAST NET Corporate

Area Layanan	Nama Gedung (HRB)	Keterangan
JAKARTA PUSAT	1. BRI 1 Building	Office
	2. CBS Center Building	Office
	3. DAIWA Perdana Bank	Office
	4. Wisma GKBI	Office
	5. CCM Building	Office
	6. Gedung ABA	Office
	7. JAGAT Building	Office
	8. HASJRAT	Office
	9. Menteng Regency Apt.	Apartement
	10. Wijaya Kusuma Building	Office
	11. Alia Building	Office
	12. Aryaduta Hotel	Hotel
	13. Bank Indonesia	Office
	14. Gajah Mada Office Plaza	Office
	15. Gajah Mada Plaza	Shopping Center
	16. Gajah Mada Plaza Tower	Office
	17. Gedung Karsa	Office
	18. Gedung Karya	Office
	19. Kanwil DJP SP Besar	Office
	20. Kanwil DJP WP Besar	Office
	21. Litbang Postel Building	Office
	22. Prapatan Apt.	Apartement
	23. Sarana Djaya Building	Office
	24. Atlit Century Hotel	Hotel
	25. Depdiknas Building	Office
	26. Han Kuk Kwan	Office
	27. Sultan Hotel	Hotel
	28. Sultan Residence	Apartement
	29. Manggala Wana Bakti	Office
	30. Panin Bank Center Building	Office
	31. Plaza Annex	Office
	32. Plaza Senayan	Shopping Center
	33. Plaza Senayan Apt.	Apartement
	34. Plaza Senayan Arcadia	Office
	35. Ratu Plaza Apt.	Apartement
	36. Ratu Plaza mall	Shopping Center
	37. Ratu Plaza Office	Office
	38. Senayan City Apt.	Apartement
	39. Senayan Square	Shopping Center
	40. Sentral Senayan 1	Apartement
	41. Sentral Senayan 2	Apartement
	42. Gedung Prioritas	Office
	43. Gema Building	Office
	44. Graha Batara	Office



Coverage Area First Media

Citra Graha, 4th floor
Jl. Gatot Subroto Kav 35-36 Jakarta ·
12950

Phone : 5577-7755 or 527-8811

Fax : 5577-7373 or 527-8833

FIRST Metro

FAST NET Corporate

Area Layanan	Nama Gedung (HRB)	Keterangan
JAKARTA PUSAT	45. Graha Sentana	Office
	46. Menteng Residence Apt	Apartement
	47. Nikko Hotel	Hotel
	48. Plaza BII	Office
	49. Soraya Intercine Film	Office
	50. Wisma Chita Kirana	Office
	51. Wisma Geha	Office
	52. Wisma Kosgoro	Office
	53. Wisma Niaga Ekasari	Office
	54. Menara Thamrin	Office
	55. Surya Building	Office
	56. Red Top Hotel	Hotel
	57. Bank Exim Building	Office
	58. The Ascott Jakarta	Hotel
	59. Bank Lippo	Office
	60. Bimantara Building	Office
	61. Bina Manajemen Building	Office
	62. Departemen Kelautan & Perikanan	Office
	63. Dewan Pers Building	Office
	64. Gedung BNI cab Gambir	Office
	65. Gedung Danareksa	Office
	66. Graha Adira	Office
	67. Graha Inata	Office
	68. Graha Jasindo	Office
	69. Hotel Ibis Arcadia	Hotel
	70. Menara Kebon Sirih	Office
	71. Menara Ravindo	Office
	72. Plaza Kebon Sirih	Office
	73. Ratana Apt.	Apartement
	74. Sari Pan Pacific Hotel	Hotel
	75. Sucaco Building	Office
	76. Tedja Buana Building	Office
	77. Cokroaminoto Apt.	Apartement
	78. Deutsche Bank Building	Office
	79. E Trade Building	Office
	80. Gedung Arfa	Office
	81. Gedung Bapeten	Office
	82. Gedung Pemuda Muhamadiyah	Office
	83. Kantor KPU	Office
	84. Mandarin Hotel Jakarta	Hotel
	85. Menteng Executive Apt.	Apartement
	86. Plaza BBD	Hotel
	87. Plaza Gani Djemat	Hotel
	88. Menteng Prada Apt.	Apartement
89. Berca Building	Office	
90. Gedung Petro Kimia	Office	
91. Indolexco Building	Office	
92. Pintu mas	Office	
93. Wisma BSG	Office	
94. YKK Bank Indonesia	Office	



Coverage Area First Media

Citra Graha, 4th floor
Jl. Gatot Subroto Kav 35-36 Jakarta
12950
Phone : 5577-7755 or 527-8811
Fax : 5577-7373 or 527-8833

FIRST Metro

FAST NET Corporate

Area Layanan	Nama Gedung (HRB)	Keterangan
JAKARTA BARAT	95. Graha Sucofindo	Office
	96. Graha Kencana	Office
	97. Sastra Graha	Office
	98. Metro TV	Office
	99. Delta Kedoya	Office
	100. Graha Kedoya Permai	Office
	101. Kedoya Elok Apt.	Apartement
	102. Wisma Indovision	Office
	103. Gedung Widyabakti	Office
	104. LPK Mega Astroid	Office
	105. Slipi Apt.	Apartement
	106. Wisma Bisnis Indonesia	Office
	107. RS Jantung Harapan Kita	Hospital
	108. Permata Surya 1 Apt.	Apartement
	109. Boulevard Park Plaza Hotel	Hotel
	110. Elnusa	Office
	111. Gedung Sedaya Int'l University	Office
	112. Graha Indramas	Office
	113. Ibis Slipi Hotel	Hotel
	114. Menara Peninsula Hotel	Hotel
	115. Menara Supra	Office
	116. MIBT Building	Office
	117. Total Building	Office
	118. Wisma 77	Office
	119. Wisma Calindra	Office
	120. Wisma Sejahtera	Office
	121. Gedung Tomang Ria	Office
	122. Mall Taman Anggrek	Shopping Center
123. Taman Anggrek Apt.	Apartement	
124. Mercuri Hotel Slipi	Hotel	
125. Tropik Apt.	Apartement	
126. Gedung Cosa	Office	
127. Santika Hotel Jakarta	Hotel	
128. Toto Building	Office	
JAKARTA SELATAN	129. Gapura Raya Building	Office
	130. Gedung Aditarina	Office
	131. Gedung Adventure Jakarta	Office
	132. Gedung Haery	Office
	133. Gedung Inti Center	Office
	134. Gedung Mandiri	Office
	135. Gedung Oktroi Kemang	Office
	136. Gedung Bresindo	Office
	137. Graha Capital	Office
	138. Graha Chantia	Office
	139. Grand Flora	Office
	140. Hotel Icon Kemang	Hotel
	141. Hotel Kemang	Hotel
	142. JIO Building	Office
	143. Kemang Apt.	Apartement
	144. Kemang Executive Apt.	Apartement
	145. Kemang Village Apt.	Apartement
	146. Plaza Bisnis Kemang	Office



Coverage Area First Media

Citra Graha, 4th floor
Jl. Gatot Subroto Kav 35-36 Jakarta ·
12950
Phone : 5577-7755 or 527-8811
Fax : 5577-7373 or 527-8833

FIRST Metro

FAST NET Corporate

Area Layanan	Nama Gedung (HRB)	Keterangan
JAKARTA SELATAN	147. Tifico Building	Office
	148. Wisma Kemang	Office
	149. Wisma Surya	Office
	150. Gedung STP Trisakti	University
	151. Cilandak Apt. & Sport Center	Shopping Center
	152. Emerald Apt.	Apartement
	153. Executive Paradise Apt.	Apartement
	154. Graha Satria	Office
	155. Impreza Perdana Building	Office
	156. Le Crystal Apt.	Apartement
	157. Menara Biduri Apt.	Apartement
	158. Ventura Building	Office
	159. Cilandak Commercial Estate	Office
	160. Gedung Imeco	Office
	161. Graha Elnusa	Office
	162. Lembah Hijau Condominium	Apartement
	163. Satmarindo Building	Office
	164. Antasari Indah Apt.	Apartement
	165. Bank Niaga Cipete	Office
	166. Casa Royal Apt.	Apartement
	167. Graha Mutiara Apt.	Apartement
	168. Prapanca Apt.	Apartement
	169. Gedung Multindo Persada	Office
	170. Graha Mampang	Office
	171. Plaza Basmar	Office
	172. Wisma Insah Apt.	Apartement
	173. Permata Hijau Apt.	Apartement
	174. Simprug Apt.	Apartement
	175. Simprug Indah Apt.	Apartement
	176. Simprug Teras Apt.	Apartement
177. Departemen Pemukiman & Prasarana	Office	
178. Permata Safir Apt.	Apartement	
179. Senayan Apt.	Apartement	
180. Sommerset Permata Berlian Apt.	Apartement	
181. Menara Imperium	Office	
182. Puri Imperium Apt.	Apartement	
183. Puri Imperium Office Plaza	Office	
184. Pakubuwono Residence	Apartement	
185. Prima Usaha kreasi Bld	Office	
186. Purnawarman Executive Mansion	Apartement	
187. Universitas Dr. Mustopo	University	
188. Wisma Amex	Office	
189. Wisma Angkasa	Office	
190. Wisma Iskandarsyah	Office	
191. Wisma PKBI	Office	
192. Wisma Buana Asri	Office	
193. Gedung Gatra	Office	
194. Gedung Tunas Motor	Office	
195. ICMI Center	Office	
196. Mampang Arcadia Apt.	Apartement	
197. Taman Raja Apt.	Apartement	



Coverage Area First Media

Citra Graha, 4th floor
Jl. Gatot Subroto Kav 35-36 Jakarta ·
12950
Phone : 5577-7755 or 527-8811
Fax : 5577-7373 or 527-8833

FIRST Metro

FAST NET Corporate

Area Layanan	Nama Gedung (HRB)	Keterangan
JAKARTA SELATAN	198. Wisma Yakif	Office
	199. Bina Mulia 1 Building	Office
	200. Bina Mulia 2 Building	Office
	201. Gedung Sona Topas	Office
	202. Graha BIP	Office
	203. Lippo Sudirman Apt.	Apartement
	204. Mayapada Tower	Office
	205. Menara KADIN	Office
	206. Permata Bank Tower	Office
	207. Sampoerna Strategic Square	Office
	208. Plaza Dua Mutiara	Office
	209. Plaza Lippo	Office
	210. Plaza Marshall	Office
	211. Puri Matari 1 Apt.	Apartement
	212. Puri Matari 2 Apt.	Apartement
	213. Setiabudi 1 Apt.	Apartement
	214. Setiabudi 2 Apt.	Apartement
	215. Setiabudi Atrium	Office
	216. Setiabudi Residence	Apartement
	217. Sudirman Residence	Apartement
	218. Taman Puri Setiabudi Apt.	Apartement
	219. Tira Building	Office
	220. Wisma Bakrie	Office
	221. Wisma Bank Darmala	Office
222. Wisma Kodel	Office	
223. Ambassador 1 Apt.	Apartement	
224. Ambassador 2 Apt.	Apartement	
225. Dirjen Imigrasi	Office	
226. Aston Hotel Jakarta	Hotel	
227. Crown Plaza Hotel	Hotel	
228. Gedung Veteran	Office	
229. Graha Unilever	Office	
230. Central Plaza	Office	
231. Universitas Atmadjaya	University	
232. Wisma Argo Manunggal	Office	
233. Permata Gandaria Apt.	Apartement	
234. Gedung Griya Wahyu	Office	
235. Graha Findo	Office	
236. Graha Parama	Office	
237. Grand Mahakam Hotel	Hotel	
238. Wisma Bayu Adji	Office	
239. Elektrindo Building	Office	
240. P2TIK BATAN	Office	
241. TIFA Building	Office	
242. Citra Graha Building	Office	
243. Departemen Energi & Sumber Daya Mineral	Office	
244. Graha Irama	Office	
245. Graha Surya Internusa	Office	
246. JW Marriot Hotel	Hotel	
247. Menara DEA	Office	
248. Menara Global	Office	



Coverage Area First Media

Citra Graha, 4th floor
Jl. Gatot Subroto Kav 35-36 Jakarta
12950
Phone : 5577-7755 or 527-8811
Fax : 5577-7373 or 527-8833

FIRST Metro

FAST NET Corporate

Area Layanan	Nama Gedung (HRB)	Keterangan
JAKARTA SELATAN	249. Menara Prima	Office
	250. Menara Rajawali	Office
	251. Mitra Building	Office
	252. Patra Jasa Building	Office
	253. Puri Denpasar Apt.	Apartement
	254. Rifa Building	Office
	255. Ritz Chalton Hotel	Hotel
	256. Ritz Chalton Apt.	Apartement
	257. RNI Building	Office
	258. Sailendra Apt.	Apartement
	259. Sommerset Condominium	Apartement
	260. Sommerset Grand Citra	Apartement
	261. Sommerset Apt.	Apartement
	262. Wisma Anugerah Building	Office
	263. Wisma Indocement	Office
	264. Bona Vista Apt.	Apartement
	265. Gedung Trans TV	Office
	266. Pondok Pejaten Indah Apt.	Apartement
	267. Aditya Mansion Apt.	Apartement
	268. Ambhara Hotel	Hotel
	269. Balai Krida	Office
	270. Bank Syariah Mandiri	Office
	271. Brawijaya Apt.	Apartement
	272. Daniprisma Plaza	Office
	273. Darmawangsa Residence	Apartement
	274. Graha Iskandarsyah	Office
	275. Graha Trulu	Office
	276. Kantor Jawa Pos	Office
	277. Prapanca Hotel	Hotel
	278. Darmawangsa Hotel	Hotel
279. Trada Building	Office	
280. Victoria Building	Office	
281. Wijaya Executive Mansion	Apartement	
282. Aston Rasuna Apt.	Apartement	
283. Puri Casablanca Apt.	Apartement	
284. Taman Rasuna Apt.	Apartement	
285. Graha Mustika Ratu	Office	
286. Menara Bidakara	Office	
287. Park Lane Hotel	Hotel	
288. Wisma Hero 2	Office	
289. Wisma Staco	Office	
290. Gedung IBA	Office	
291. Griya Pancoran Apt.	Apartement	
292. Siemens Building	Office	
293. Wisma Korindo	Office	
294. Gedung Astagina	Office	
295. Graha Asra	Office	
296. Plaza City View	Office	
297. PMD Building	Office	
298. Wisma Pejaten	Office	
299. Gedung Artha Persada Finance	Office	
300. Gedung Radiant Utama	Office	



Coverage Area First Media

Citra Graha, 4th floor
Jl. Gatot Subroto Kav 35-36 Jakarta
12950
Phone : 5577-7755 or 527-8811
Fax : 5577-7373 or 527-8833

FIRST Metro

FAST NET Corporate

Area Layanan	Nama Gedung (HRB)	Keterangan
JAKARTA SELATAN	301. Gedung Tendean	Office
	302. Kondominium Kintamani	Apartement
	303. Bukit Golf Apt.	Apartement
	304. Gedung Buana	Office
	305. Gedung Ericsson	Office
	306. Golf Pondok Indah Apt.	Apartement
	307. Nuansa Hijau Apt.	Apartement
	308. Wisma Pondok Indah 1	Apartement
	309. Wisma Pondok Indah 2	Apartement
	310. Graha Mobisel	Office
	311. Kusuma Chandra Apt.	Apartement
	312. Daksa Residence	Apartement
	313. Graha SMS	Office
	314. Graha Sriwijaya	Office
	315. Artha Graha	Office
	316. Arthatel Building	Office
	317. Kantor BAPEPAM 1	Office
	318. Kantor BAPEPAM 2	Office
	319. Capita Residence	Apartement
	320. Gedung KPP PMB	Office
	321. Graha Niaga	Office
	322. Jakarta Stock Exchange	Office
	323. Menara Sudirman	Office
	324. One Pacific Palace	Office
	325. Polda Metro jaya	Office
	326. S Widjoyo Center	Office
	327. Senopati Apt.	Apartement
	328. Sudirman Mansion Apt.	Apartement
	329. Summitmas 1 Building	Office
	330. Summitmas 2 Building	Office
	331. Femina Building	Office
	332. Four Season Hotel	Hotel
	333. Four Season Regent Residence	Apartement
334. Indo Cemara Valuta	Office	
335. Kuningan Apt.	Apartement	
336. Landmark center	Office	
337. Menara Duta	Office	
338. Mensa 1 Building	Office	
339. Mensa 2 Building	Office	
340. Wisma Bumi Putera	Office	
341. Gedung Bank BNI	Office	
342. Gedung Gajah	Office	
343. Gedung Sarana Jaya	Office	
344. SWP Building	Office	
345. Wisma Intra Asia	Office	
346. Wisma Millenia	Office	
347. Wisma Segara	Office	
JAKARTA TIMUR	348. Hotel Achmad Mas	Hotel
	349. Gedung Gramedia	Office
	350. Gedung Prestasi	Office
	351. Taman Pasadenia Pulomas Apt.	Apartement
JAKARTA UTARA	352. Gedung Kharisma	Office



Coverage Area First Media

Citra Graha, 4th floor
Jl. Gatot Subroto Kav 35-36 Jakarta ·
12950
Phone : 5577-7755 or 527-8811
Fax : 5577-7373 or 527-8833

FIRST Metro

FAST NET Corporate

Area Layanan	Nama Gedung (HRB)	Keterangan
JAKARTA UTARA	353. Kelapa Gading Menara Apt.	Apartement
	354. Paldian park	Apartement
	355. Summerville Apt.	Apartement
	356. Wisma Gading Permai Apt.	Apartement
	357. Central Bisnis Pluit	Shopping Center
BEKASI	358. Crown Court Executive Condominium	Apartement
	359. Hotel Sahid Lippo Cikarang	Hotel



Lampiran 3 : Questioner TELKOM Metro

Email :

From: charles_tobing [mailto:charles_tobing@telkom.co.id]

Sent: 20 Juni 2008 21:03

To: 'Ambari'; 'Siswanto Dasijo'; 'I Gusti Gede Sumartana'; 'Anton Widaryanto'; 'Lukman Hakim Abdul Rauf'; 'Dwi Pramana'; 'R Agus Utoro'; 'Ophar IP NR Jkt - Binsar Pardede'; 'Afdol Muftiasa'; 'yanneke@telkom.co.id'; 'broto marzuki'; 'pontjosg@telkom.co.id'; 'dytya@telkom.co.id'; 'bagus.astawa@telkom.co.id'; 'arinoto@telkom.co.id'; 'chelimarno@telkom.co.id'; 'uuns@telkom.co.id'; 'ajat'; 'wijaya'; 'uripno'; 'sobar'; 'ronny'; 'rieke'; 'kartini'; 'joko'; 'heru'; 'ervi'; 'Marthen'; 'arif_halman@telkom.co.id'; 'addy@telkom.co.id'; 'paryanto@telkom.co.id'; 'pluto'; 'Benny Ss'; 'Revolin'; 'Ruslan Rustam'; 'kardinah@telkom.co.id'; 'novi_a@telkom.co.id'; 'carla@telkom.co.id'; 'budianto@telkom.co.id'; 'iskandarz@telkom.co.id'

Subject: Quesioner TELKOM Metro

Yth. Bapak/Ibu di tempat,

Sebelumnya perkenalkan nama saya Charles Tobing, bekerja di Supply CS Area 4 Jakarta - TELKOM, saat ini saya sedang menyelesaikan Tesis Pasca Sarjana saya di Universitas Indonesia, jurusan Teknik Elektro, bidang kekhususan Manajemen Telekomunikasi. Tesis yang saya ambil adalah 'ANALISIS POTENSI KOMPETITIF DAN SWOT LAYANAN TELKOM METRO STUDI KASUS AREA JAKARTA'

Untuk menyelesaikan tesis tersebut saya membutuhkan bantuan Bapak/Ibu dengan melengkapi questioner yang saya lampirkan berikut ini :

Untuk mengisi questioner tersebut mohon Bapak/Ibu dapat memilih salah satu jawaban yang paling sesuai di kolom 'Rating' dan 'Bobot' dengan menekan combo box seperti di bawah ini

a. Rating

Mohon berkenan untuk mengisi kolom 'rating' dengan pilihan *combo box* 'sangat setuju' jika isu yang disampaikan 'sangat relevan' dengan kondisi produk komunikasi data **TELKOM Metro** yang merupakan produk "New Wave" TELKOM untuk solusi komunikasi data metropolitan area yang fleksibel saat ini, dan 'sangat tidak setuju' jika isu yang disampaikan 'sangat tidak relevan' dengan kondisi saat ini

b. Bobot

Mohon berkenan untuk mengisi kolom 'bobot' dengan pilihan *combo box* '4' (terbesar) jika isu yang disampaikan sangat penting, dan '1' (terkecil)

jika isu yang disampaikan 'tidak penting' diangkat sebagai isu yang terkait dengan kondisi produk komunikasi data **TELKOM Metro** saat ini

<< Questioner Telkom Metro.xls >>

Terimakasih untuk bantuannya

Salam Hormat,

Charles Tobing

*Supply Center CS Area 4 Jakarta
PT. Telekomunikasi Indonesia Tbk
Ghra Citra Caraka Lt.14
Telp.: 021-52920200
Flexy : 021-70739336
email:charles_tobing@telkom.co.id*



Questioner TELKOM Metro (Produk NOMOR : KD. 20 /YN000/MM-00/200B)

NO	DESKRIPSI	RATING	BOBOT
Produk TELKOM Metro			
1	TELKOM Metro menawarkan layanan komunikasi data yang lengkap sehingga bisa memberikan layanan triple play bahkan quadruple play serta dengan berbagai pilihan Quality of Service dengan fleksibilitas bandwidth layanan (sesuai roadmap produk TELKOM Metro).		
2	Cakupan area layanan TELKOM Metro sangat luas (<i>national wide</i>) dan berkapasitas besar (10 GBps)		
3	TELKOM Metro memiliki kualitas transfer data yang baik karena didukung dengan teknologi Ethernet over IP/MPLS yang bisa memberikan kepastian QoS serta telah menggunakan fiber optik sebagai media fisiknya		
4	Jaringan ethernet metro menggunakan interface ethernet yang mempermudah integrasi dengan perangkat lain.		
5	Saat ini sudah banyak jenis dan variasi modem, Network Interface Card, router ataupun switch yang dapat terintegrasi dengan jaringan berbasis ethernet seperti jaringan ethernet metro milik TELKOM, sehingga besar peluang ada penurunan harga CPE (contoh : C		
Operasional & Pemeliharaan, dan Pengembangan Jaringan Layanan TELKOM Metro			
6	Rencana menjadikan jaringan Metro Ethernet sebagai solusi tunggal jaringan transport berbasis IP akan menyederhanakan Standar Operasional dan Pemeliharaan jaringan		
7	Keberadaan SLA dengan Vendor akan mempermudah operasional dan pemeliharaan jaringan layanan TELKOM Metro yang menggunakan teknologi yang masih baru bagi TELKOM.		
8	Perlu adanya penyederhaan proses serta kejelasan proses transaksi sehingga dapat mempersingkat Mean Time To Install (MTTI) bagi aktivasi layanan komunikasi data termasuk untuk layanan TELKOM Metro		
9	Operasi, pemeliharaan, dan pengembangan jaringan Metro Ethernet akan menjadi lebih efektif melalui program sinergi dengan unit kerja lain		
10	Manajemen TELKOM telah membuat rencana pengembangan jaringan pendukung layanan TELKOM Metro dan konvergensi layanan dengan teknologi lainnya (misalnya Softswitch, Ethernet First Mile (EFM), DSLAM, WiMAX) dalam suatu roadmap pengembangan INSYNC2014		
11	TELKOM mengalami kendala implementasi pengembangan jaringan metro ethernet di HRB karena tidak adanya kerjasama strategis dengan pihak Building Management		
12	Jaringan metro ethernet dapat dikembangkan dengan menjalin kerjasama strategis dengan operator jasa lain sebagai pelengkap layanan ataupun sebagai upaya pengembangan customer base TELKOM.		
13	TELKOM Metro merupakan layanan telekomunikasi TELKOM dengan investasi yang relatif murah		
14	Tidak ada kendala penyediaan OPEX & CAPEX untuk operasi, pemeliharaan dan pengembangan jaringan layanan TELKOM Metro, mengingat TELKOM memiliki struktur modal yang kuat.		
SDM dan Organisasi pendukung layanan TELKOM Metro			
15	Jumlah SDM yang dipersiapkan untuk melakukan Operasional & Pemeliharaan Jaringan Metro Ethernet masih kurang		
16	Kemampuan SDM O&M TELKOM dalam mengelola jaringan berbasis IP masih belum sebaik pengelolaan jaringan berbasis sirkuit TDM, sehingga proses aktivasi layanan maupun pemeliharaan menjadi lebih lama.		
17	Aktivasi produk komunikasi data TELKOM membutuhkan koordinasi yang kompleks karena product owner infrastruktur pendukung layanan lebih dari 1 product owner		
18	Sangat perlu adanya struktur organisasi yang secara terintegrasi dalam aktivasi layanan TELKOM Metro termasuk didalamnya operasional, pemeliharaan, dan pengembangan jaringan layanan Metro Ethernet.		

Note :

Saya ucapkan banyak terima kasih atas kesediaan Bapak dan Ibu untuk meluangkan waktunya membantu saya dengan mengisi Questioner ini serta sudi untuk meReplay ke saya di e-mail :

charles_tobing@telkom.co.id

Questioner TELKOM Metro (Produk NOMOR : KD. 20 /YN000/MM-00/200B)

NO	DESKRIPSI	RATING (RELEVANSI)	BOBOT (PENTING)
Produk TELKOM Metro			
1	TELKOM Metro menawarkan layanan komunikasi data yang lengkap sehingga bisa memberikan layanan triple play bahkan quadraple play serta dengan berbagai pilihan Quality of Service dengan fleksibilitas bandwidth layanan (sesuai roadmap produk TELKOM Metro).	Sangat Setuju	4
2	Cakupan area layanan TELKOM Metro sangat luas (<i>national wide</i>) dan berkapasitas besar (10 GBps)	Sangat Setuju	4
3	TELKOM Metro memiliki kualitas transfer data yang baik karena didukung dengan teknologi Ethernet over IP/MPLS yang bisa memberikan kepastian Quality of Service serta telah menggunakan media fiber optik sebagai physical layernya.	setuju	4
4	Jaringan ethernet metro menggunakan interface ethernet yang mempermudah integrasi dengan perangkat lain.	Sangat Setuju	4
5	Saat ini sudah banyak jenis dan variasi modem, Network Interface Card, router ataupun switch yang dapat terintegrasi dengan jaringan berbasis ethernet seperti jaringan ethernet metro milik TELKOM, sehingga besar peluang ada penurunan harga CPE (contoh : CE router)	Sangat Setuju	4
Operasional & Pemeliharaan, dan Pengembangan Jaringan Layanan TELKOM Metro			
6	Rencana menjadikan jaringan Metro Ethernet sebagai solusi tunggal jaringan transport berbasis IP akan menyederhanakan Standar Operasional dan Pemeliharaan jaringan	Sangat Setuju	4
7	Keberadaan SLA dengan Vendor akan mempermudah operasional dan pemeliharaan jaringan layanan TELKOM Metro yang menggunakan teknologi yang masih baru bagi TELKOM.	Sangat Setuju	4
8	Perlu adanya penyederhaan proses serta kejelasan proses transaksi sehingga dapat mempersingkat Mean Time To Install (MTTI) bagi aktivasi layanan komunikasi data termasuk untuk layanan TELKOM Metro	Sangat Setuju	4
9	Operasi, pemeliharaan, dan pengembangan jaringan Metro Ethernet akan menjadi lebih efektif melalui program sinergi dengan unit kerja lain	Sangat Setuju	4
10	Manajemen TELKOM telah membuat rencana pengembangan jaringan pendukung layanan TELKOM Metro dan konvergensi layanan dengan teknologi lainnya (misalnya Softswitch, Ethernet First Mile (EFM), DSLAM, WiMAX) dalam suatu roadmap pengembangan INSYNC2014	setuju	4
11	TELKOM mengalami kendala implementasi pengembangan jaringan metro ethernet di HRB karena tidak adanya kerjasama strategis dengan pihak Building Management	Ragu-ragu	4
12	Jaringan metro ethernet dapat dikembangkan dengan menjalin kerjasama strategis dengan operator jasa lain sebagai pelengkap layanan ataupun sebagai upaya pengembangan customer base TELKOM.	Sangat Setuju	4
13	TELKOM Metro merupakan layanan telekomunikasi TELKOM dengan investasi yang relatif murah .	Ragu-ragu	3
14	Tidak ada kendala penyediaan OPEX & CAPEX untuk operasi, pemeliharaan dan pengembangan jaringan layanan TELKOM Metro, mengingat TELKOM memiliki struktur modal yang kuat.	Setuju	3
SDM dan Organisasi pendukung layanan TELKOM Metro			
15	Jumlah SDM yang dipersiapkan untuk melakukan Operasional & Pemeliharaan Jaringan Metro Ethernet masih kurang	Ragu-ragu	4
16	Kemampuan SDM O&M TELKOM dalam mengelola jaringan berbasis IP masih belum sebaik pengelolaan jaringan berbasis sirkuit TDM, sehingga proses aktivasi layanan maupun pemeliharaan menjadi lebih lama.	Ragu-ragu	4
17	Aktivasi produk komunikasi data TELKOM membutuhkan koordinasi yang kompleks karena product owner infrastruktur pendukung layanan lebih dari 1 product owner	Ragu-ragu	4
18	Sangat perlu adanya struktur organisasi yang secara terintegrasi dalam aktivasi layanan TELKOM Metro termasuk didalamnya operasional, pemeliharaan, dan pengembangan jaringan layanan Metro Ethernet.	Setuju	3

Note :

Saya ucapkan banyak terima kasih atas kesediaan Bapak dan Ibu untuk meluangkan waktunya membantu saya dengan mengisi Questioner ini serta sudi untuk meReplay ke saya di e-mail :

charles_tobing@telkom.co.id

Data Responden

Nama : Yustina Aneke Sari / NIK. 740102

Jabatan : Infrastruktur 1 Telecommunication - TELKOM

Questioner TELKOM Metro (Produk NOMOR : KD. 20 /YN000/MM-00/200B)

NO	DESKRIPSI	RATING (RELEVANSI)	BOBOT (PENTING)
Produk TELKOM Metro			
1	TELKOM Metro menawarkan layanan komunikasi data yang lengkap sehingga bisa memberikan layanan triple play bahkan quadruple play serta dengan berbagai pilihan Quality of Service dengan fleksibilitas bandwidth layanan (sesuai roadmap produk TELKOM Metro).	setuju	3
2	Cakupan area layanan TELKOM Metro sangat luas (<i>national wide</i>) dan berkapasitas besar (10 GBps)	sangat setuju	3
3	TELKOM Metro memiliki kualitas transfer data yang baik karena didukung dengan teknologi Ethernet over IP/MPLS yang bisa memberikan kepastian Quality of Service serta telah menggunakan media fiber optik sebagai physical layernya.	setuju	3
4	Jaringan ethernet metro menggunakan interface ethernet yang mempermudah integrasi dengan perangkat lain.	setuju	3
5	Saat ini sudah banyak jenis dan variasi modem, Network Interface Card, router ataupun switch yang dapat terintegrasi dengan jaringan berbasis ethernet seperti jaringan ethernet metro milik TELKOM, sehingga besar peluang ada penurunan harga CPE (contoh : CE router)	setuju	4
Operasional & Pemeliharaan, dan Pengembangan Jaringan Layanan TELKOM Metro			
6	Rencana menjadikan jaringan Metro Ethernet sebagai solusi tunggal jaringan transport berbasis IP akan menyederhanakan Standar Operasional dan Pemeliharaan jaringan	sangat setuju	4
7	Keberadaan SLA dengan Vendor akan mempermudah operasional dan pemeliharaan jaringan layanan TELKOM Metro yang menggunakan teknologi yang masih baru bagi TELKOM.	sangat setuju	4
8	Perlu adanya penyederhanaan proses serta kejelasan proses transaksi sehingga dapat mempersingkat Mean Time To Install (MTTI) bagi aktivasi layanan komunikasi data termasuk untuk layanan TELKOM Metro	sangat setuju	4
9	Operasi, pemeliharaan, dan pengembangan jaringan Metro Ethernet akan menjadi lebih efektif melalui program sinergi dengan unit kerja lain	sangat setuju	4
10	Manajemen TELKOM telah membuat rencana pengembangan jaringan pendukung layanan TELKOM Metro dan konvergensi layanan dengan teknologi lainnya (misalnya Softswitch, Ethernet First Mile (EFM), DSLAM, WiMAX) dalam suatu roadmap pengembangan INSYNC2014	setuju	3
11	TELKOM mengalami kendala implementasi pengembangan jaringan metro ethernet di HRB karena tidak adanya kerjasama strategis dengan pihak Building Management	setuju	4
12	Jaringan metro ethernet dapat dikembangkan dengan menjalin kerjasama strategis dengan operator jasa lain sebagai pelengkap layanan ataupun sebagai upaya pengembangan customer base TELKOM.	sangat setuju	4
13	TELKOM Metro merupakan layanan telekomunikasi TELKOM dengan investasi yang relatif murah	setuju	4
14	Tidak ada kendala penyediaan OPEX & CAPEX untuk operasi, pemeliharaan dan pengembangan jaringan layanan TELKOM Metro, mengingat TELKOM memiliki struktur modal yang kuat.	setuju	4
SDM dan Organisasi pendukung layanan TELKOM Metro			
15	Jumlah SDM yang dipersiapkan untuk melakukan Operasional & Pemeliharaan Jaringan Metro Ethernet masih kurang	sangat setuju	4
16	Kemampuan SDM O&M TELKOM dalam mengelola jaringan berbasis IP masih belum sebaik pengelolaan jaringan berbasis sirkuit TDM, sehingga proses aktivasi layanan maupun pemeliharaan menjadi lebih lama.	setuju	4
17	Aktivasi produk komunikasi data TELKOM membutuhkan koordinasi yang kompleks karena product owner infrastruktur pendukung layanan lebih dari 1 product owner	sangat setuju	4
18	Sangat perlu adanya struktur organisasi yang secara terintegrasi dalam aktivasi layanan TELKOM Metro termasuk didalamnya operasional, pemeliharaan, dan pengembangan jaringan layanan Metro Ethernet.	sangat setuju	4

Note :

Saya ucapkan banyak terima kasih atas kesediaan Bapak dan Ibu untuk meluangkan waktunya membantu saya dengan mengisi Questioner ini serta sudi untuk meReplay ke saya di e-mail :

charles_tobing@telkom.co.id

Data Responden

Nama : I Gusti Gede Sumartana / NIK. 650558

Jabatan : MGR IP NETWORK OPERATION & MAINTENANCE